

光軸調整マニュアル

NO. 2

[資料転載協力]

- トヨタ自動車(株)
- 日産自動車(株)
- 本田技研工業(株)
- 三菱自動車工業(株)
- 三菱ふそう
トラック・バス(株)
- マツダ(株)
- 富士重工業(株)
- ダイハツ(株)
- いすゞ自動車(株)

総目次 1~

トヨタ 22~

日産 46~

ホンダ 57~

三菱/ふそう 58~

マツダ 62~

スバル 66~

ダイハツ 67~

いすゞ 70~

本書の注意点

■「個別調整」と「一体調整」

四灯式ですれ違い用前照灯と走行用前照灯を個別に調整するタイプのものは【個別調整／4灯式】と記載しました。また、四灯式で一体調整タイプのものは【一体調整／4灯式】、二灯式で一体調整タイプのものは【一体調整／2灯式】と記載しました。

■調整イラストの省略

マイナーチェンジやハロゲンと放電灯光源の違いなどで、メーカーの調整イラストが異なる場合があります。この場合、調整ねじの取付箇所が大きく異なっている場合は別々に掲載しました。しかし、調整ねじの取付箇所がほぼ同じ場合は、いずれか一方の調整イラストを省略しました。この場合、その旨を記載しました。

■ホンダ車の調整イラスト

ホンダ車は、多くの自動車の前照灯上部に調整箇所が表示されています。ただし、メーカーのマニュアルから調整箇所表示の有無等が不明な場合、調整イラストを掲載しました。

また、スズキ車は、全ての自動車の前照灯上部に調整箇所が表示されているので、今回は掲載しませんでした。

■調整イラストの出典

本書は、すべてメーカーのマニュアルに基づいて編集してあります。調整イラストと現車が異なる場合は、弊社までご連絡下さい。調べた上でご返答いたします。

■総目次について

既刊本の「光軸調整マニュアル No.1」と本書の「光軸調整マニュアル No.2」に掲載されている車種をメーカーごとに一覧にしました。また、マイナーチェンジ等で調整位置が変更になっている車種については、No.1、No.2の両方に型式が記載されていますので、ご注意ください。

平成27年5月 光軸マニュアル編集部
担当者：清水 美里

トヨタ			
車名	型式	収録書籍※	ページ
86	ZN6	No. 2	22P
b B	NCP3#	No. 1	5P
b B	QNC2#	No. 1	5P
IQ	KGJ10, NGJ10	No. 1	5P
MIRAI	JPD10	No. 2	22P
MR-S	ZZW30	No. 1	5P
RAV4	ACA3#	No. 1	6P
RAV4 L/J	ACA2#, ZCA2#	No. 1	6P
SAI (～平成25年8月)	AZK10	No. 1	6P
SAI (平成25年8月～)	AZK10	No. 2	23P
Will Vi	NCP1#	No. 1	6P
Will VS	NZE12#, ZZE12#	No. 1	7P
Will サイファ	NCP7#	No. 1	7P
アイシス	ZNM10, ANM1#	No. 1	7P
アクア	NHP10	No. 2	23P
アバロン	MCX10	No. 1	9P
アベンシス	ZRT272W	No. 2	23P
アベンシス/アベンシスワゴン	AZT25#	No. 1	9P
アリオン	NTZ24#, ZZT24#, AZT24#	No. 1	10P
アリオン	NZT26#, ZRT26#	No. 1	10P
アリスト	JZS16#	No. 1	10P
アルテッツァ/ アルテッツァ ジータ	SXE1#, GXE1, #JCE1#	No. 1	10P
アルファード	ANH2#, GGH2#	No. 1	11P
アルファード	AGH3#W, GGH3#W	No. 2	24P
アルファード G/V	ANH1#, MNH1#	No. 1	11P
アルファード ハイブリッド	ATH10W	No. 1	12P
アルファード ハイブリッド	ATH20W	No. 2	24P
アルファード ハイブリッド	AYH30W	No. 2	24P
アレックス	NZE12#, ZZE12#	No. 1	24P
イスト	NCP6#	No. 1	12P
イスト	NCP11#, ASP11#	No. 1	12P
イプサム	SXM1#, CXM1#	No. 1	12P
イプサム	ACM2#	No. 1	12P
ヴァンガード	ACA3#, GSA3#	No. 1	13P
ウィッシュ	ZNE1#, ANE1#	No. 1	13P
ウィッシュ	AGE2#	No. 1	13P

総目次

トヨタ

日産

ホンダ

三菱・ふそう

マツダ

スバル

ダイハツ

いすゞ

トヨタ				
	車名	型式	収録書籍*	ページ
トヨタ	ヴィッツ	SCP1#, NCP1#	No. 1	14P
	ヴィッツ	KSP9#, SCP9#, NCP9#	No. 1	14P
	ヴィッツ	SCP13#, NCP13#	No. 1	14P
	ヴィッツ	KSP130, NSP13#, NCP131	No. 2	25P
	ウィンダム	MCV2#	No. 1	15P
	ウィンダム	MCV3#	No. 1	15P
日産	ヴェルファイア	ANH2#, GGH2#	No. 1	15P
	ヴェルファイア	AGH3#W, GGH3#W	No. 2	26P
	ヴェルファイア ハイブリッド	ATH20W	No. 2	27P
	ヴェルファイア ハイブリッド	AYH30W	No. 2	26P
ホンダ	ヴェロッサ	JZX11#, GX11#	No. 1	15P
	ヴォクシー	AZR6#	No. 1	16P
	ヴォクシー	ZRR7#	No. 1	16P
	ヴォクシー	ZRR8#W	No. 2	27P
	ヴォクシー ハイブリッド	ZWR80G	No. 2	28P
三菱・ふそう	ヴォルツ	ZZE13#	No. 1	16P
	エスクァイア	ZRR8#G	No. 2	27P
	エスクァイア ハイブリッド	ZWR80G	No. 2	28P
	エスティマ	TCR1#W, TCR2#W	No. 1	17P
マツダ	エスティマ	ACR5#, GSR5#	No. 1	17P
	エスティマ L/T	MCR3#/4#, ACR3#/4#	No. 1	18P
	エスティマ エミーナ	TCR1#G, TCR2#G, CXR1#G, CXR2#G	No. 1	18P
	エスティマ ハイブリッド	AHR10	No. 1	19P
	エスティマ ハイブリッド	AHR20	No. 1	19P
	エスティマ ハイブリッド	AHR20W	No. 2	28P
スバル	オーパ	ZCT1#, ACT1#	No. 1	20P
	オーリス	NZE15#, ZRE15#	No. 1	20P
	オーリス	NRE185H, NZE18#H, ZRE186H	No. 2	29P
ダイハツ	ガイア	SXM1#, CXM1#, ACM13	No. 1	21P
	カムリ	SV4#, CV40	No. 1	21P
	カムリ	ACV3#	No. 1	21P
	カムリ(～平成21年1月)	ACV4#	No. 1	21P
	カムリ(平成21年1月～)	ACV4#	No. 2	29P
	カムリ/カムリ グラシア	SXV2#, MCV2#	No. 1	22P
いすゞ	カムリ ハイブリッド	AVV50	No. 2	30P
	カーリーナ	AT21#, ST21#, CT21#	No. 1	22P
	カルディナ	AT21#, ST21#, CT21#	No. 1	22P

日産			
車名	型式	収録書籍※	ページ
AD	Y11	No. 1	50P
AD	Y12	No. 1	50P
AD エキスパート	VY12	No. 1	51P
e-NV200	ME0	No. 2	46P
GT-R	R35	No. 2	46P
NV200 バネット	M20	No. 1	51P
アトラス	F23	No. 2	48P
アトラス	F24	No. 2	47P
アベニール	W11	No. 1	52P
ウイングロード	Y11	No. 1	52P
ウイングロード	Y12	No. 1	53P
エキスパート	VW11	No. 1	54P
エクストレイル	T30	No. 1	54P
エクストレイル	T31	No. 1	55P
エクストレイル	T32	No. 2	48P
エルグランド	E50	No. 1	56P
エルグランド	E51	No. 1	57P
エルグランド(～平成26年1月)	E52	No. 1	59P
エルグランド(平成26年1月～)	E52	No. 2	49P
キャラバン	E25	No. 1	59P
キューブ	Z10	No. 1	60P
キューブ/キューブ ³	Z11	No. 1	60P
キューブ(～平成24年10月)	Z12	No. 1	61P
キューブ(平成24年10月～)	Z12	No. 2	49P
クルー	K30	No. 1	62P
グロリア	Y33	No. 1	73P
サニー	B15	No. 1	62P
サファリ	Y61	No. 1	62P
シーマ	Y33	No. 1	63P
シーマ	F50	No. 1	64P
シーマ	HGY51	No. 2	50P
ジューク	F15	No. 1	65P
シルビア	S14	No. 1	66P
シルビア	S15	No. 1	66P
シルフィー	B17	No. 2	50P
スカイライン	R33	No. 1	66P
スカイライン	R34	No. 1	67P

総目次

トヨタ

日産

ホンダ

三菱・ふそう

マツダ

スバル

ダイハツ

いすゞ

ホンダ				
	車名	型式	収録書籍*	ページ
トヨタ	CR-V	RD1・2	No. 1	106P
	CR-V	RD4・5	No. 1	106P
	HR-V	GH1～4	No. 1	106P
	MDX	YD1	No. 1	106P
	S2000	AP1・2	No. 1	107P
	S-MX	RH1・2	No. 1	107P
日産	Z	PA1	No. 1	107P
	アヴァンシア	TA1～4	No. 1	107P
	アクティトラック・バン /バモス/バモス ホビオ	HA6・7, HH5・6/HM1・2/HM3・4, HJ1・2	No. 1	108P
ホンダ	アコード/アコードワゴン	CL7・8, CM1～3	No. 1	108P
	アコード/トルネオ /アコードワゴン	CF3・4・5, CL1・3/CF6・7, CH9, CL2	No. 1	108P
	インサイト	ZE1	No. 1	109P
	インスパイア	UC1	No. 1	109P
	インスパイア/セイバー	UA1～3	No. 1	109P
	インスパイア/セイバー	UA4・5	No. 1	109P
三菱・ふそう	インテグラ	DC1・2, DB6・8・9	No. 1	110P
	インテグラ	DC5	No. 1	110P
	エアウェイブ	GJ1・2	No. 1	110P
	エディックス	BE1～4・8	No. 1	111P
マツダ	エレメント	YH2	No. 1	111P
	オデッセイ	RA1～5	No. 1	111P
	オデッセイ	RA6～9	No. 1	111P
	オデッセイ	RC1・2	No. 2	57P
スバル	オルティア	EL1～3	No. 1	111P
	キャパ	GA4・6	No. 1	112P
	ザッツ	JD1・2	No. 1	112P
	シビックハイブリッド	ES9	No. 1	113P
ダイハツ	シビック/シビックフェリオ /シビックタイプR	EK2～5・8, EJ7/EK9	No. 1	112P
	シビック/シビックフェリオ /シビックタイプR	EU1～4, ES1～3, ET2/EP3	No. 1	112P
	ステップワゴン	RF1・2	No. 1	113P
いすゞ	ステップワゴン /ステップワゴンスパーダ	RF3～8	No. 1	113P
	ステップワゴン /ステップワゴンスパーダ	RG1～4	No. 1	114P
	ストリーム	RN1～5	No. 1	114P

三菱 / 三菱ふそう				
	車名	型式	収録書籍	ページ
トヨタ	ek ワゴン / スポーツ	H82	No. 1	123P
	ek ワゴン / スポーツ / アクティブ / クラッシィ	H81	No. 1	122P
	ek スペース / ek スペースカスタム	B11A	No. 2	58P
	ek ワゴン / ek カスタム	B11W	No. 2	58P
日産	i (アイ)	HA1W	No. 2	59P
	i-MiEV	HA3W	No. 2	59P
	RVR	GA3	No. 1	124P
	RVR / RVR スポーツギヤ	N6#・7#	No. 1	123P
ホンダ	アウトランダー	CW4～6	No. 1	124P
	アウトランダー	GF7W・8W	No. 2	60P
	アウトランダー PHEV	GG2W	No. 2	60P
	アスパイア	EA1・3～5・7, EC1・3～5・7	No. 1	128P
三菱・ふそう	エアトレック	CU2・4・5	No. 1	127P
	エクリプス	D32・38	No. 1	128P
	ギャラン フォルティス	CY3・4	No. 1	128P
	ギャラン フォルティス スポーツバック	CX3・4	No. 1	128P
マツダ	ギャラン	EA1・3～5・7, EC1・3～5・7	No. 1	128P
	キャンター	FB, FE, FD, FF, FG	No. 2	61P
	グランディス	NA4	No. 1	128P
	コルト	Z21～28	No. 1	128P
スバル	コルト プラス	Z23・24・27	No. 1	129P
	シャリオ グランディス	N8#・9#	No. 1	129P
	タウンボックス	U6#	No. 1	129P
	タウンボックス	U61～64	No. 1	134P
ダイハツ	チャレンジャー	K9#	No. 1	130P
	ダイヤモンド /ダイヤモンド ワゴン	F3#・4#/F36	No. 1	130P
	ディオ	CR5・6・9	No. 1	130P
	デリカ D:5	CV4・5	No. 1	131P
いすゞ	デリカ スペースギア / カーゴ	PA, PB, PC, PD, PE, PF	No. 1	131P
	デリカ バン / ワゴン	P0#・1#・2#・3#・4#	No. 1	131P
	トッポ	H82	No. 1	131P
	トッポ BJ	H4#	No. 1	131P
	トッポ BJ ワイド	H4#	No. 1	132P
	パジェロ	V6#・7#	No. 1	132P

マツダ				
	車名	型式	収録書籍	ページ
トヨタ	CX-3	DK	No. 2	62P
	CX-5	KE	No. 2	63P
	CX-7	ER	No. 1	138P
	MPV	LW	No. 1	138P
	MPV	LY	No. 1	139P
	RX-8	SE	No. 1	140P
日産	アクセラ	BK	No. 1	140P
	アクセラ(～平成23年9月)	BL	No. 1	140P
	アクセラ(平成23年9月～)	BL	No. 2	63P
	アクセラ/アクセラハイブリッド	BM / BY	No. 2	64P
ホンダ	アテンザ	GG, GY	No. 1	140P
	アテンザ	GH	No. 1	141P
	アテンザ	GJ	No. 2	64P
	カペラ/カペラワゴン	GF / GW	No. 1	141P
	タイタン	WG	No. 2	65P
三菱・ふそう	タイタンダッシュ	SY	No. 2	65P
	デミオ	DW	No. 1	142P
	デミオ	DY	No. 1	142P
	デミオ	DE	No. 1	142P
	デミオ	GJ	No. 2	65sP
マツダ	トリビュート	EP	No. 1	143P
	ビアンテ	CC	No. 1	143P
	ファミリア	BH	No. 1	143P
	ファミリア	BJ	No. 1	143P
スバル	プレマシー	CP	No. 1	143P
	プレマシー	CR	No. 1	144P
	プレマシー	CWE	No. 1	144P
	ベリーサ	DC	No. 1	144P
ダイハツ	ボンゴ	SK###	No. 1	144P
	ボンゴフレンドィ	SG	No. 1	144P
	ボンゴブローニィ	SK###	No. 1	144P
	ロードスター	NB	No. 1	145P
いすゞ	ロードスター	NC	No. 1	145P

スバル

車名	型式	収録書籍	ページ
R1 / R2	RJ / RC	No. 1	148P
WRX S4 / WRX STI	VA	No. 2	66P
インプレッサ / インプレッサ G4	GP / GJ	No. 2	66P
インプレッサ / インプレッサ WRX STI	GC, GF	No. 1	148P
インプレッサ / インプレッサ WRX STI	GD, GG	No. 1	148P
インプレッサ / インプレッサ アネシス / インプレッサ WRX STI	GH, GE, GR, GV	No. 1	149P
エクシーガ	YA	No. 1	149P
サンバー	TT, TV	No. 1	149P
サンバー ディアス ワゴン	TW	No. 1	149P
ステラ	RN	No. 1	149P
スバル XV / スバル XV ハイブリッド	GP7 / GPE	No. 2	66P
フォレスター	SG	No. 1	150P
フォレスター	SH	No. 1	150P
プレオ	RA, RV	No. 1	150P
レヴォーグ	VM	No. 2	66P
レガシー / レガシー B4	BH / BE	No. 1	151P
レガシー / レガシー B4	BP / BL	No. 1	151P
レガシー / レガシー B4	BR / BM	No. 1	151P

総目次

トヨタ

日産

ホンダ

三菱・ふそう

マツダ

スバル

ダイハツ

いすゞ

スズキ

車名	型式	収録書籍*	ページ
Kei	HN11・12・21・22	No. 1	154P
MRワゴン	MF21	No. 1	154P
MRワゴン	MF22	No. 1	154P
MRワゴン	MF23	No. 1	154P
SX4 / SX4 セダン	YA11・41, YB11・41, YC11	No. 1	155P
アルト	HA11・21, HB11・21, HC11, HD11	No. 1	155P
アルト	HA12・22・23	No. 1	156P
アルト	HA24	No. 1	156P
アルト	HA25	No. 1	156P
アルトラパン	HE21	No. 1	156P
エスクード	TA02・52, TD02・52・62・32, TL52	No. 1	156P
エスクード	TD54・94・A4・B4, TA74	No. 1	157P
エブリイ	DA52・62, DB52	No. 1	157P
エブリイ	DA64	No. 1	157P
エブリイ+ / エブリイ ランディ	DA32	No. 1	157P
エリオ	RA21, RB21, RC51, RD51	No. 1	158P
カルタス クレセント / カルタス	GA11・21, GB21・31, GC21, GD21・31・41	No. 1	158P
キャリイ	DA52・62・63・65, DB52	No. 1	158P
グランドエスクード	TX92	No. 1	159P
ジムニー	JB25	No. 1	159P
ジムニー ワイド / ジムニー シエラ	JB33・34	No. 1	159P
スイフト	HT51・81	No. 1	159P
スイフト	ZC11・21・31・71	No. 1	160P
スイフト	ZC72, ZD72	No. 1	160P
スプラッシュ	XB32	No. 1	160P
セルボ	HG21	No. 1	160P
ソリオ	MA34	No. 1	160P
ソリオ	MA15	No. 1	161P
ツイン	EC22	No. 1	161P
パレット	EC22	No. 1	161P
ラパン	HE22	No. 1	161P
ワゴンR	MC11・12・21・22	No. 1	161P
ワゴンR	MH21・22	No. 1	162P
ワゴンR	MH23	No. 1	162P
ワゴンR ワイド	MA61, MB61	No. 1	163P
ワゴンR+ / ワゴンR ソリオ	MA63/MA34・64	No. 1	163P

ダイハツ

車名	型式	収録書籍※	ページ
COO	L40#・410	No. 1	166P
アトレー	S22#・23#	No. 1	166P
アトレー	S32#・33#	No. 1	166P
エッセ	L235・245	No. 1	166P
オブティ	L80#・810	No. 1	166P
コペン	L880	No. 1	167P
コペン	LA400	No. 2	67P
シャレード	G20#・21#	No. 1	167P
ストーリア	M10#・11#	No. 1	167P
ソニカ	L405・415	No. 1	167P
タント	L350・360	No. 1	167P
タント	L375・385	No. 1	168P
タント	LA600・610	No. 2	67P
タント エグゼ	L455・465	No. 1	168P
テリオス	J10#・122	No. 1	168P
テリオス キッド/ テリオス ルキア	J111・131	No. 1	169P
ネイキッド	L750・760	No. 1	169P
パイザー	G30#・31#	No. 1	169P
ハイゼット	S20#・21#	No. 1	169P
ハイゼットトラック	S500・510	No. 2	68P
ビーゴ	J200・210	No. 1	170P
ブーン	M30#・31#	No. 1	170P
ブーン	M60#・610	No. 1	171P
ブーン ルミナス	M502・512	No. 1	171P
マックス	L95#・96#	No. 1	171P
ミラ	L50#・51#	No. 1	171P
ミラ	L700・71#	No. 1	172P
ミラ	L250・260	No. 1	172P
ミラ	L275・285	No. 1	172P
ミラ ココア	L675・685	No. 1	172P
ミラ ジーノ	L650・660	No. 1	173P
ミラ イース	LA300・310	No. 2	68P
ムーヴ	L90#・910	No. 1	173P
ムーヴ	L15#・160	No. 1	173P
ムーヴ	L175・185	No. 1	174P
ムーヴ	LA150・160	No. 2	69P

総目次

トヨタ

日産

ホンダ

三菱・ふそう

マツダ

スバル

ダイハツ

いすゞ

いすゞ

車名	型式	収録書籍※	ページ
エルフ (H23.5 ~)	NLR, NMR, NNR, NPR, NLS, NMS, NNS, NPS	No. 2	70P
エルフ (H19 ~)	NHR, NJR, NKR, NHS, NJS, NKS	No. 2	71P
エルフ (H19 ~ H21)	NLR, NMR, NNR, NPR, NLS, NMS, NNS, NPS	No. 2	72P
エルフ (H17 ~)	NHR, NKR, NHS, NKS	No. 2	72P

総目次

トヨタ

日産

ホンダ

三菱・ふそう

マツダ

スバル

ダイハツ

いすゞ

トヨタ

総目次

トヨタ

日産

ホンダ

三菱・ふそう

マツダ

スバル

ダイハツ

いすゞ

86

ZN6

■平成24年3月～
【一体調整／2灯式】

【一体調整／4灯式】

《ディスチャージ》

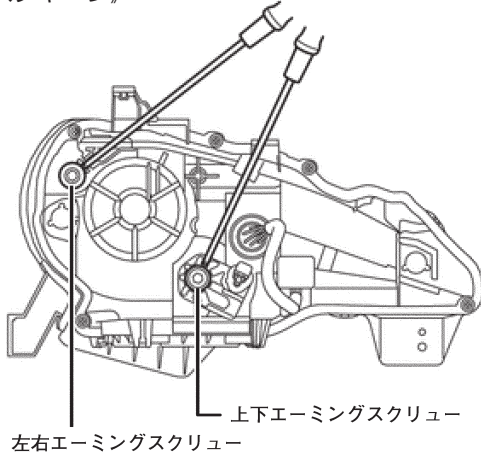

《ハロゲン》

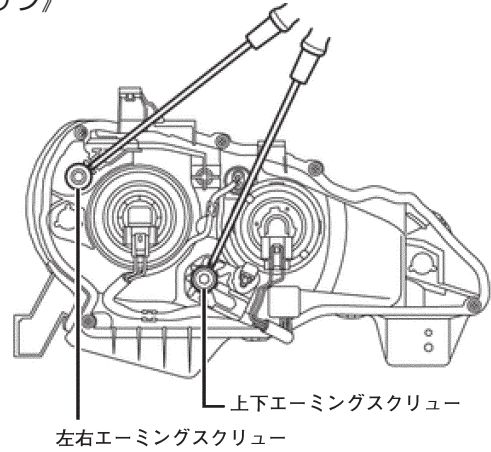

MIRAI

JPD10

■平成26年11月～
【一体調整／4灯式】

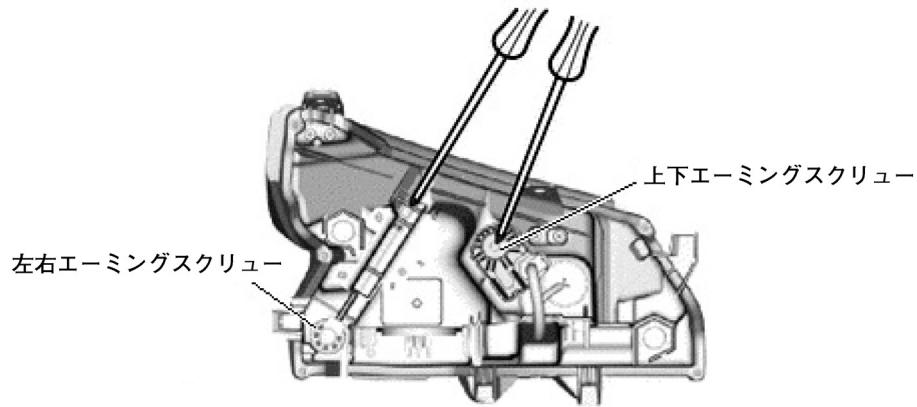

SAI

AZK10

■ 平成25年8月～
【一体調整 / 4灯式】

《LED》

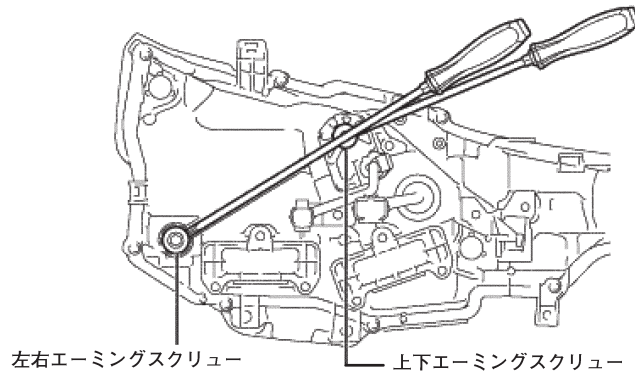

アクア

NHP10

■ 平成23年12月～
【一体調整 / 2灯式】

【一体調整 / 4灯式】

《LED》

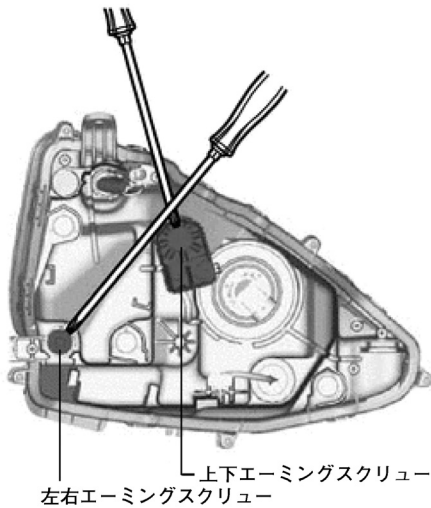

《ハロゲン》

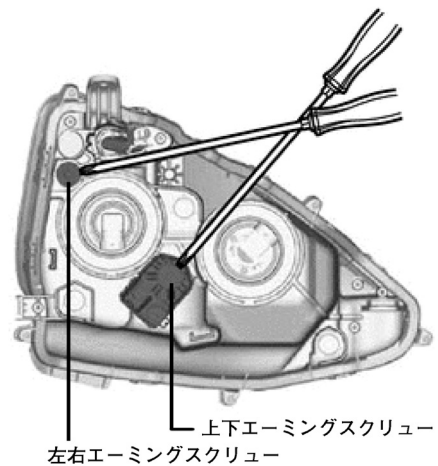

アベンシス

ZRT272W

■ 平成23年6月～平成24年2月
【一体調整 / 4灯式】

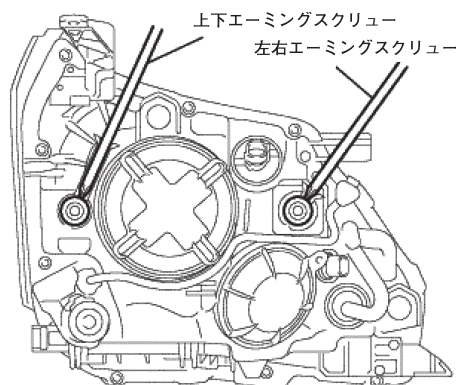

▶ 日産

総目次

トヨタ

日産

ホンダ

三菱・ふそう

マツダ

スバル

ダイハツ

いすゞ

《イラスト内記号》

①・②：ヘッドランプ内外調整スクリュー ③・④：ヘッドランプ上下調整スクリュー

e-NV200

MEO

■平成19年12月～平成24年11月

【一体調整／4灯式】

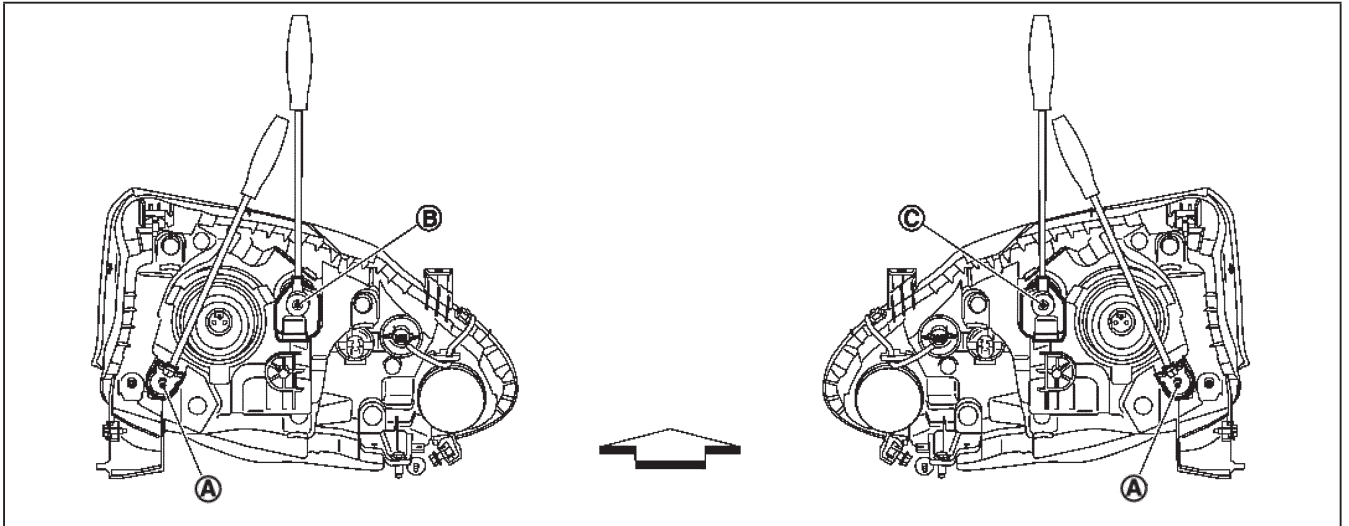

GT-R

R35

■平成19年12月～平成24年11月

【一体調整／4灯式】

《キセノン》

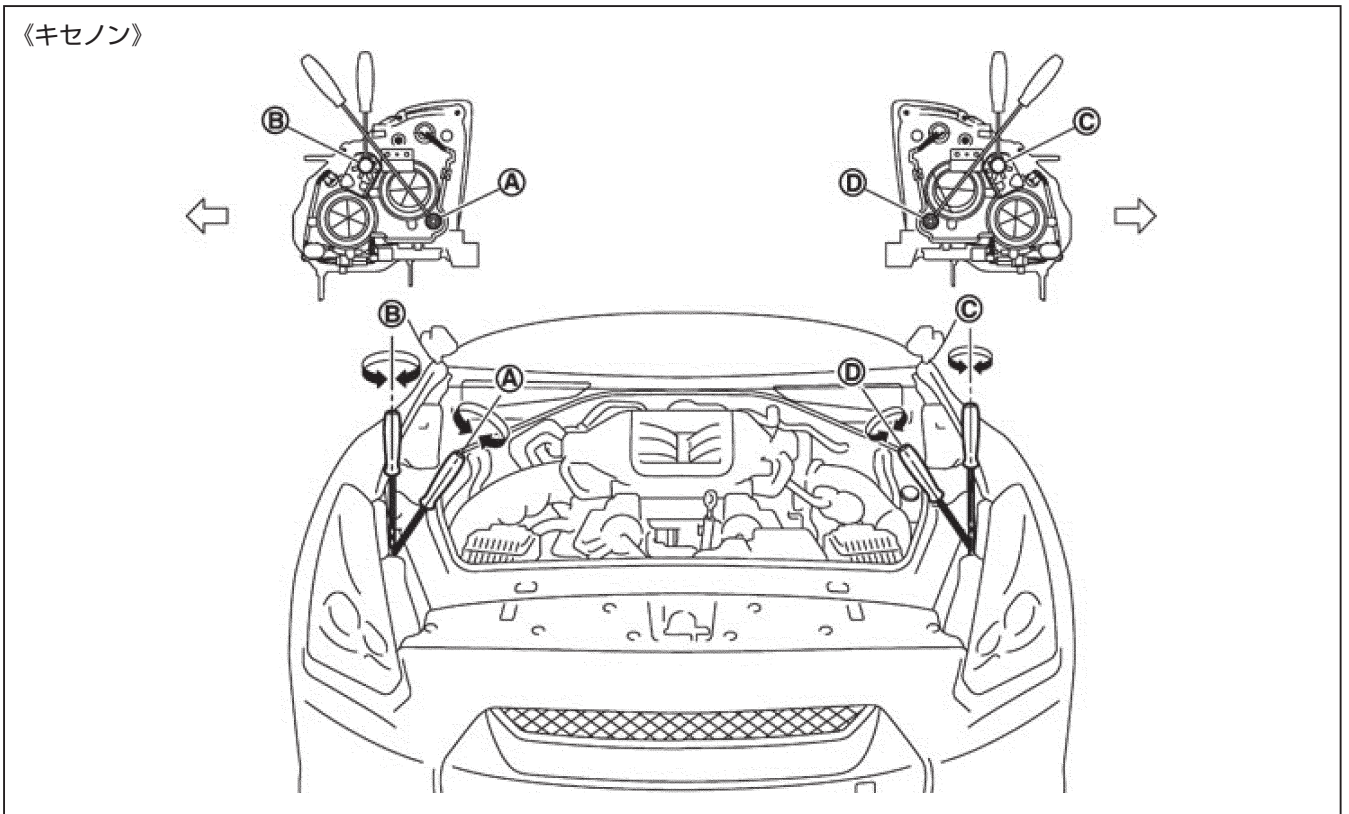

《イラスト内記号》

①・④：ヘッドランプ内外調整スクリュ ②・③：ヘッドランプ上下調整スクリュ

■ 平成24年11月～

【一体調整／4灯式】

《LED》

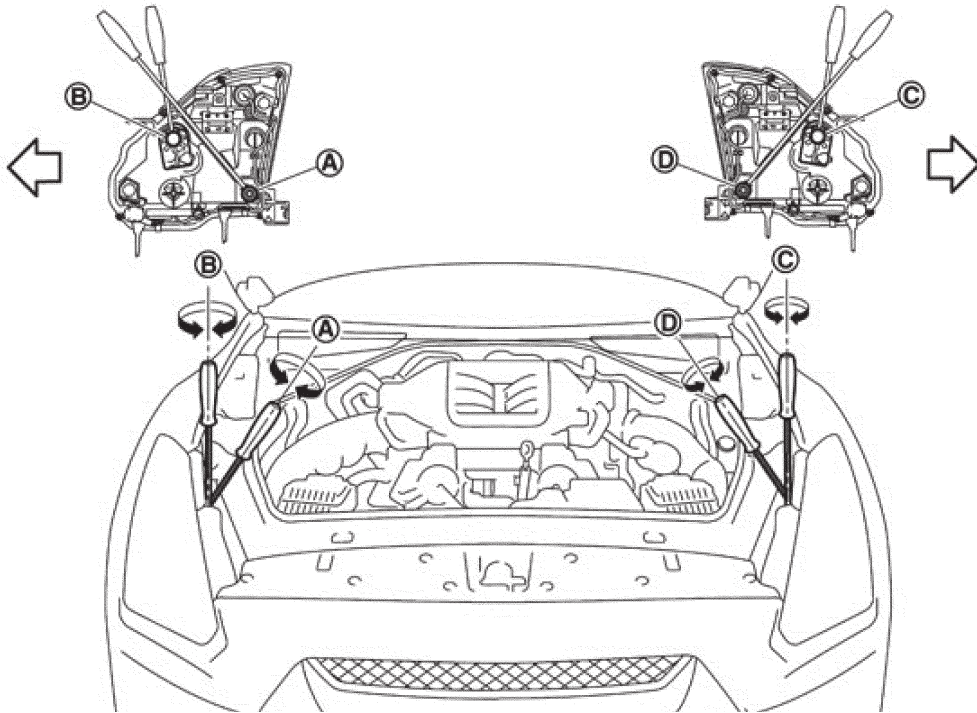

アトラス

F24

■ 平成19年6月～

【一体調整／4灯式】

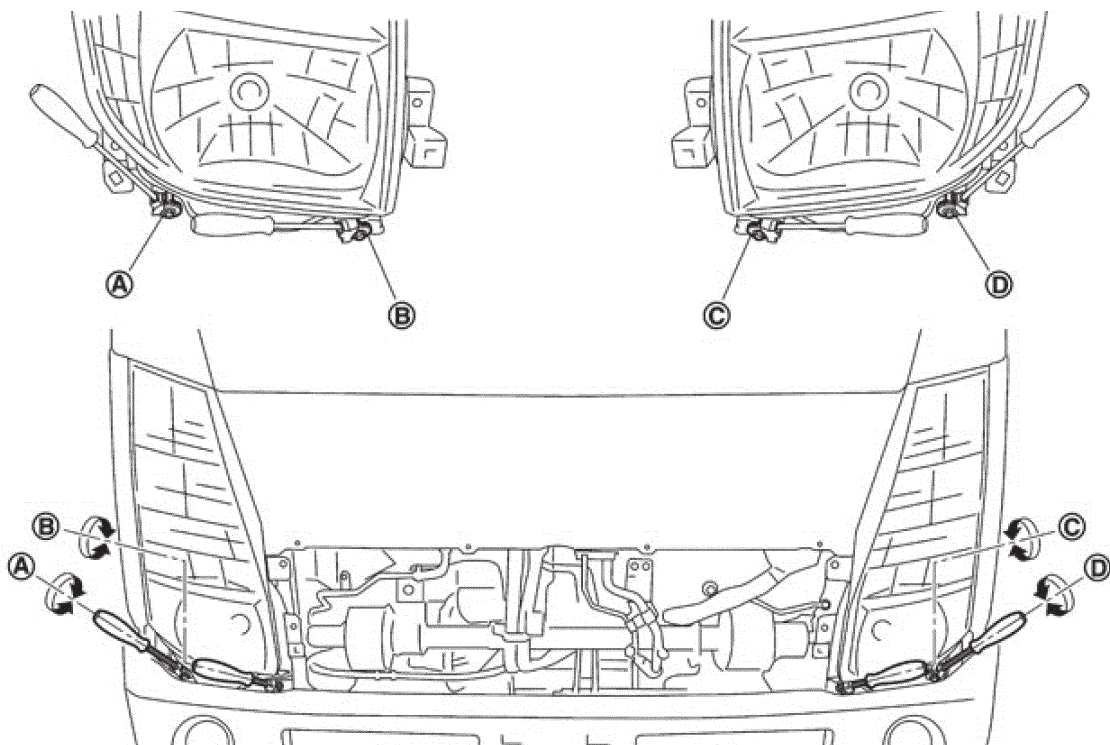

総目次

トヨタ

日産

ホンダ

三菱・ふそう

マツダ

スバル

ダイハツ

いすゞ

▶ ホンダ

ヘッドランプ本体に調整位置打刻車種

- | | |
|--|---|
| <ul style="list-style-type: none">▪ CR-V [RM1・4]▪ CR-Z [ZF1・4]▪ N BOX/N BOX+ [JF1・2]▪ N-ONE [JG1・2]▪ N-WGN [JH1・2]▪ アコード ハイブリッド [CR6] | <ul style="list-style-type: none">▪ ヴェゼル [RU1・2]▪ ヴェゼル ハイブリッド [RU3・4]▪ フィット [GK3~6]▪ フィット シャトル [GG7・8]▪ フィット シャトル ハイブリッド [GP2]▪ フィット ハイブリッド [GP5・6]▪ フリード ハイブリッド/フリード スパイク ハイブリッド [GP3] |
|--|---|

オデッセイ

RC1・2

■ 平成25年11月～
【一体調整／4灯式】

《ハロゲン》

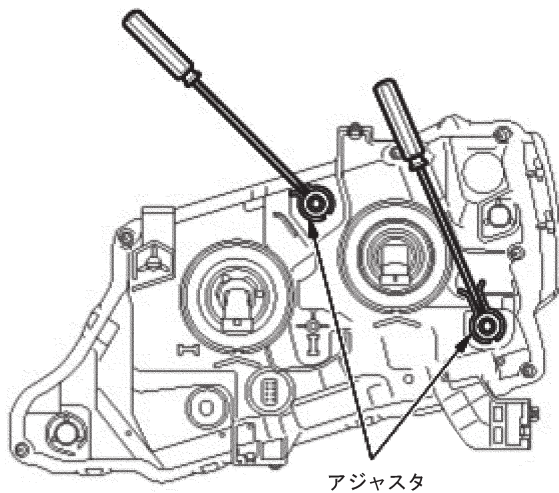

《LED》

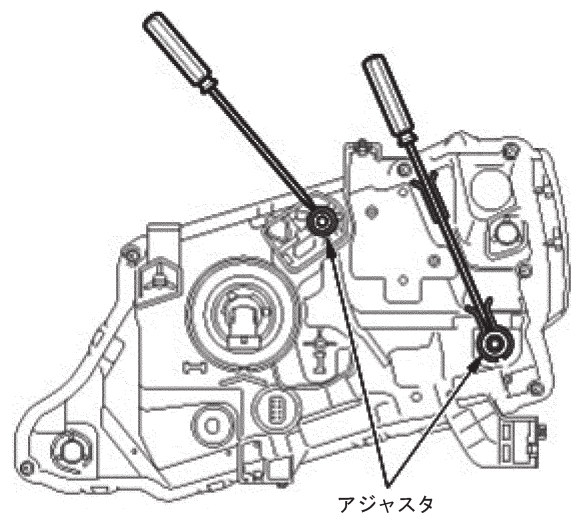

総目次

トヨタ

日産

ホンダ

三菱・ふそう

マツダ

スバル

ダイハツ

いすゞ

▶ 三菱・ふそう

eK スペース / eK スペース カスタム B11A

■ 平成26年2月～
【一体調整 / 2灯式】

《ハロゲン》

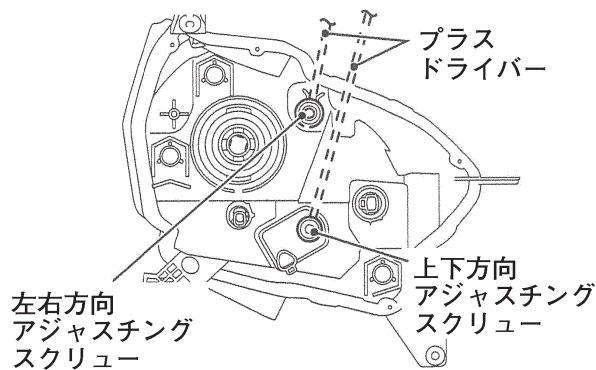

※補足：イラストはハロゲンヘッドランプ。ディスチャージヘッドランプは調整箇所がほぼ同じのため省略。

eK ワゴン / eK カスタム B11W

■ 平成25年6月～
【一体調整 / 2灯式】

《ハロゲン》

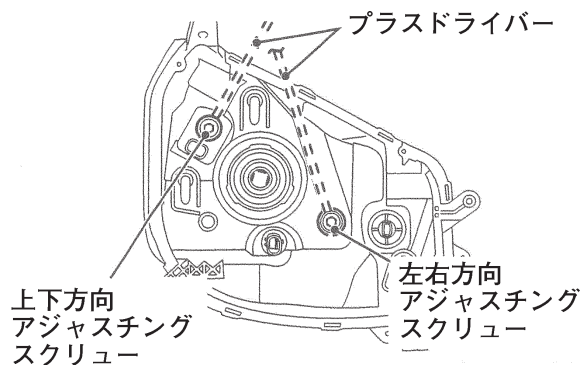

※補足：イラストはハロゲンヘッドランプ。ディスチャージヘッドランプは調整箇所がほぼ同じのため省略。

i (アイ)

HA1W

■平成18年1月～平成25年6月

【個別調整／4灯式】

○すれ違い用前照灯

○走行用前照灯

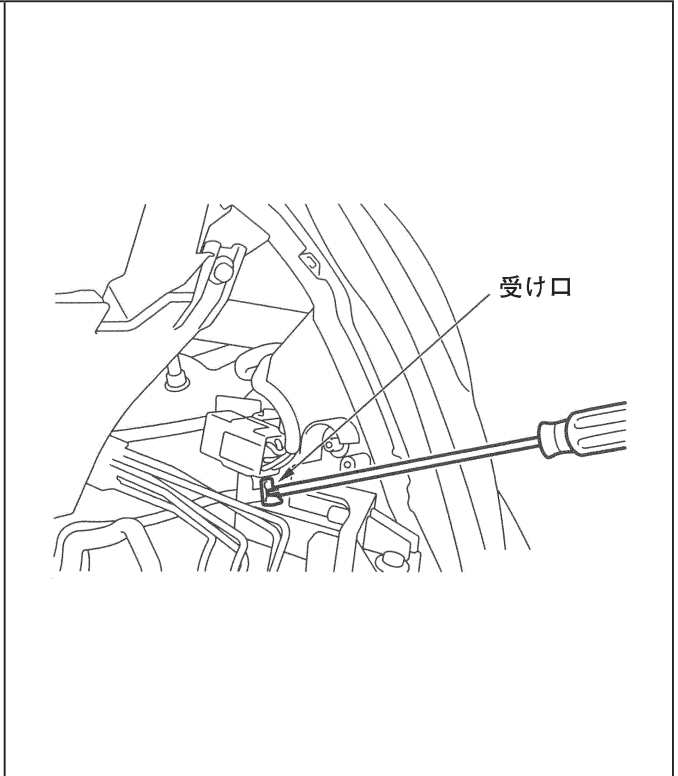
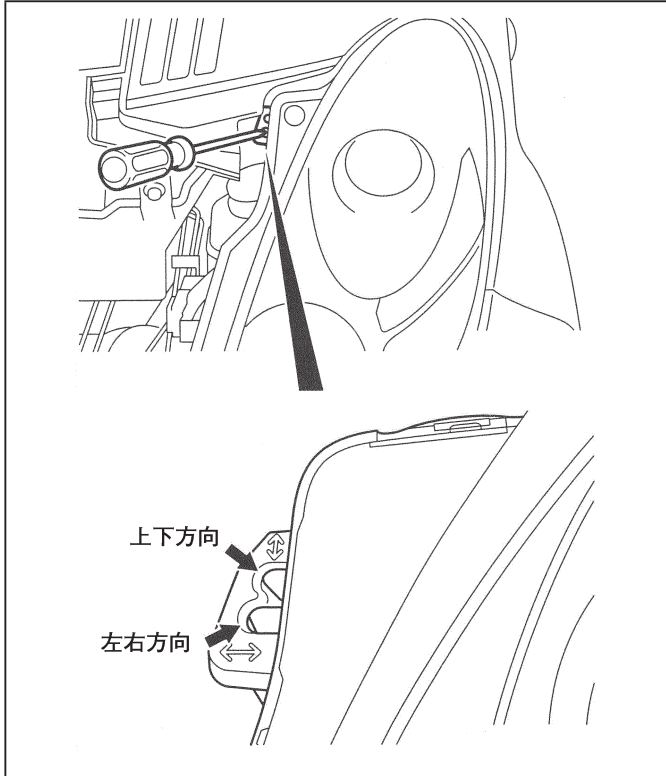

i - MiEV

HA3W

■平成21年7月～平成24年10月

【個別調整／4灯式】

○すれ違い用前照灯

○走行用前照灯

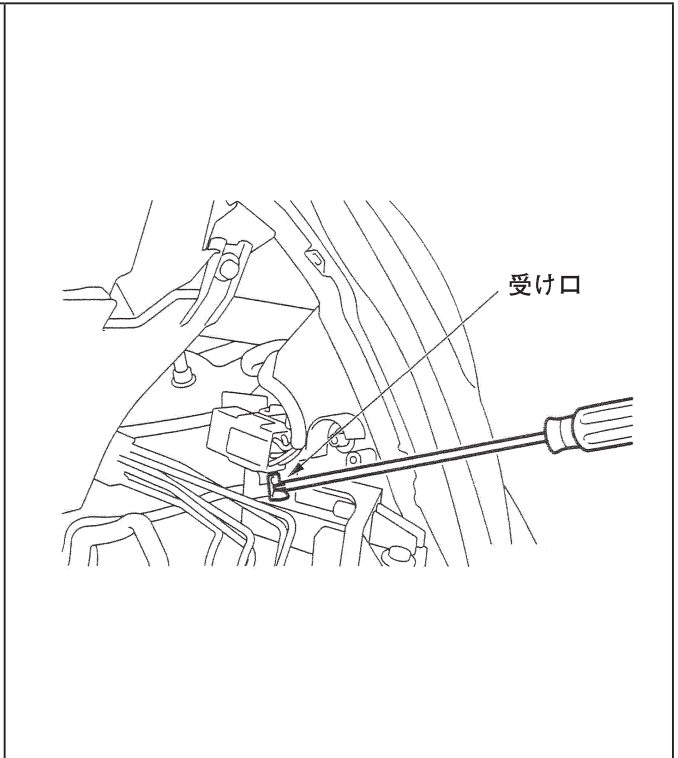
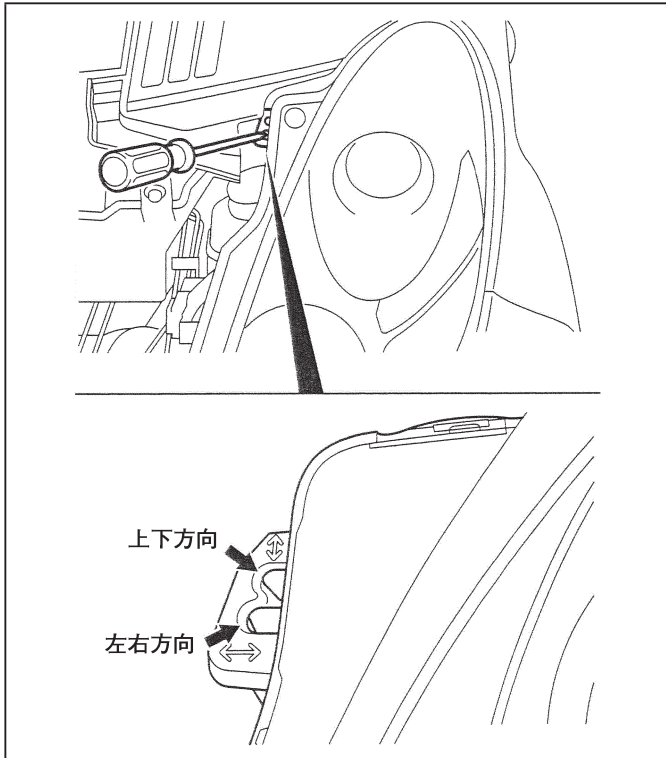

総目次

トヨタ

日産

ホンダ

三菱・ふそう

マツダ

スバル

ダイハツ

いすゞ

▶ マツダ

総目次

トヨタ

日産

ホンダ

三菱・ふそう

マツダ

スバル

ダイハツ

いすゞ

CX-3

DK

■平成27年1月～
【一体調整／4灯式】

《ハロゲン》

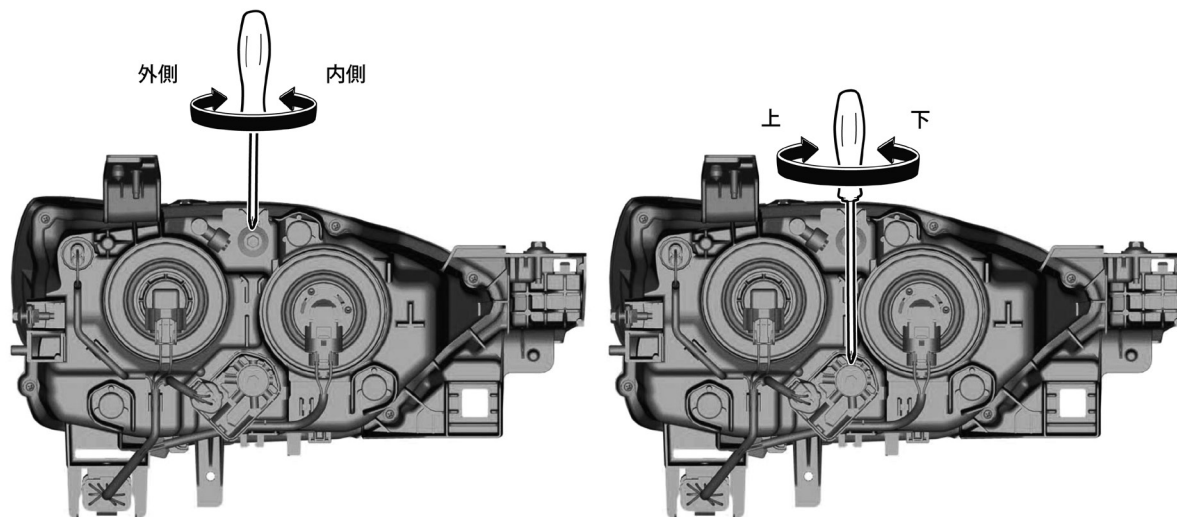

【一体調整／2灯式】

《LED》

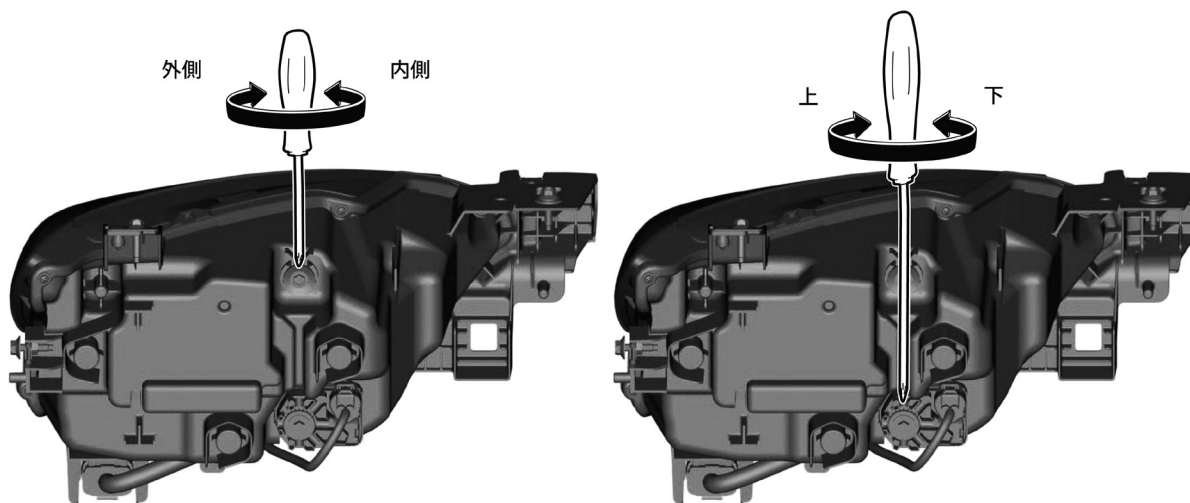

CX-5

KE

■ 平成24年2月～
【一体調整／2灯式】

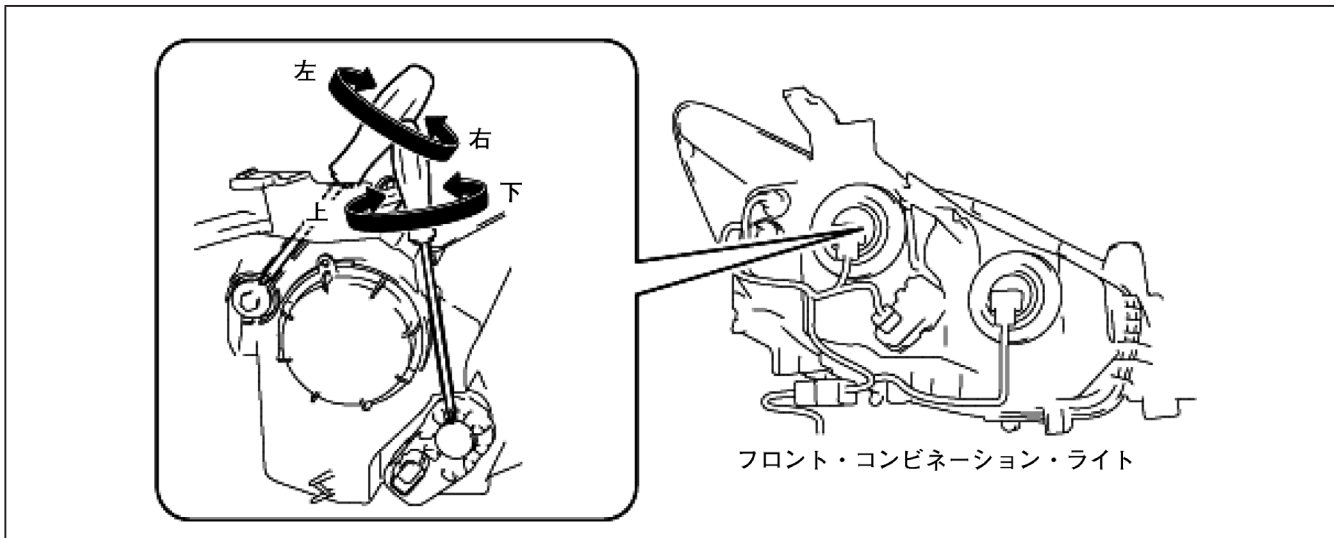

アクセラ

BL

■ 平成23年9月～
【一体調整／4灯式】

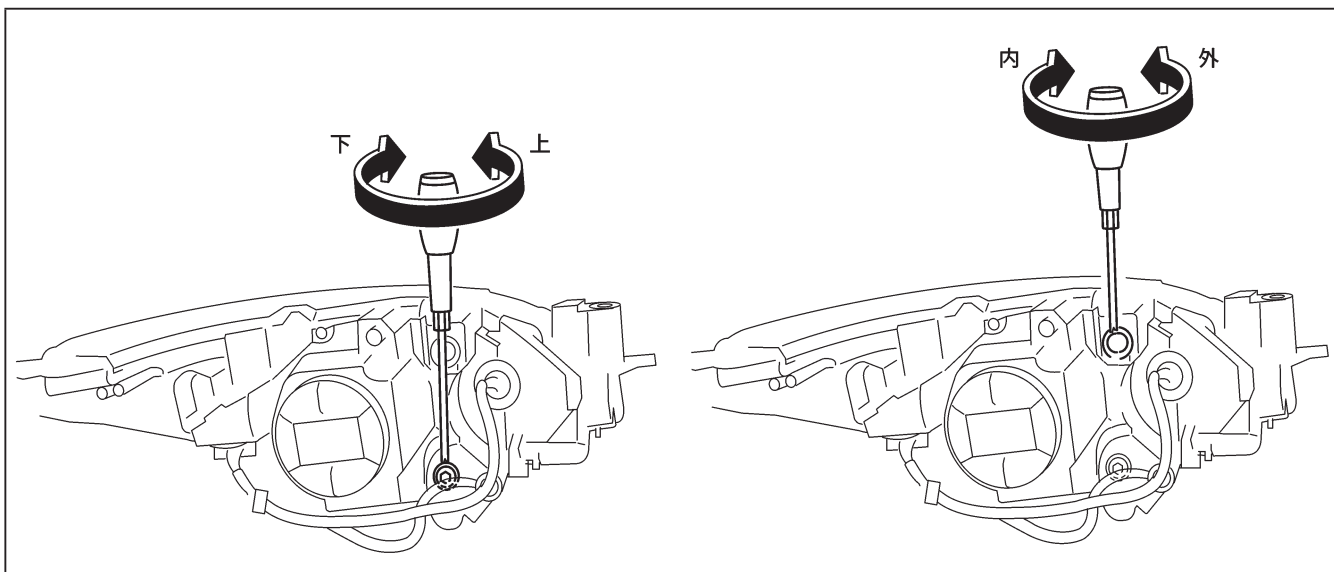

総目次

トヨタ

日産

ホンダ

三菱・ふそう

マツダ

スバル

ダイハツ

いすゞ

▶ スバル

《イラスト内記号》

(A)：垂直方向のエイミングスクリュー (B)：水平方向のエイミングスクリュー

WRX S4 / WRX STI

VA

レヴォーグ

VM

■ 平成26年8月～ (WRX S4 / WRX STI)

平成26年6月～ (レヴォーグ)

【一体調整 / 4灯式】

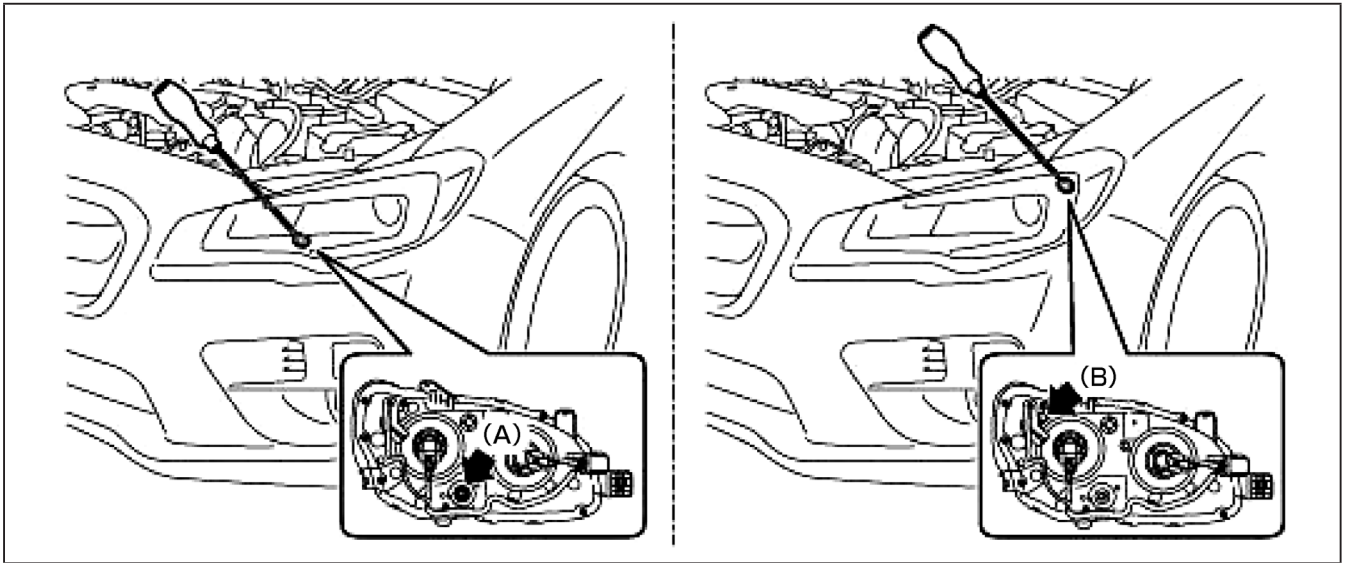

インプレッサ / インプレッサ G4

GP / GJ

スバル XV / スバル XV ハイブリッド

GP7 / GPE

■ 平成23年12月～ (インプレッサ / インプレッサ G4)

平成25年6月～ (スバル XV / スバル XV ハイブリッド)

【一体調整 / 4灯式】

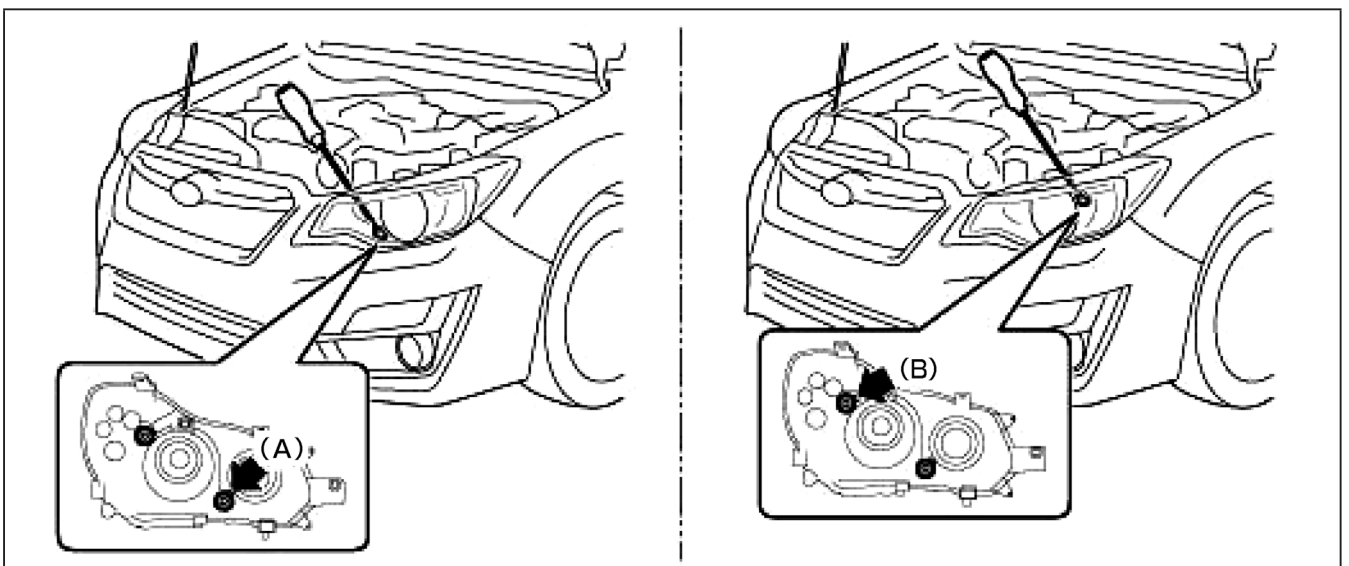

▶ ダイハツ

コペン

LA400

■ 平成26年6月～
【一体調整 / 4灯式】

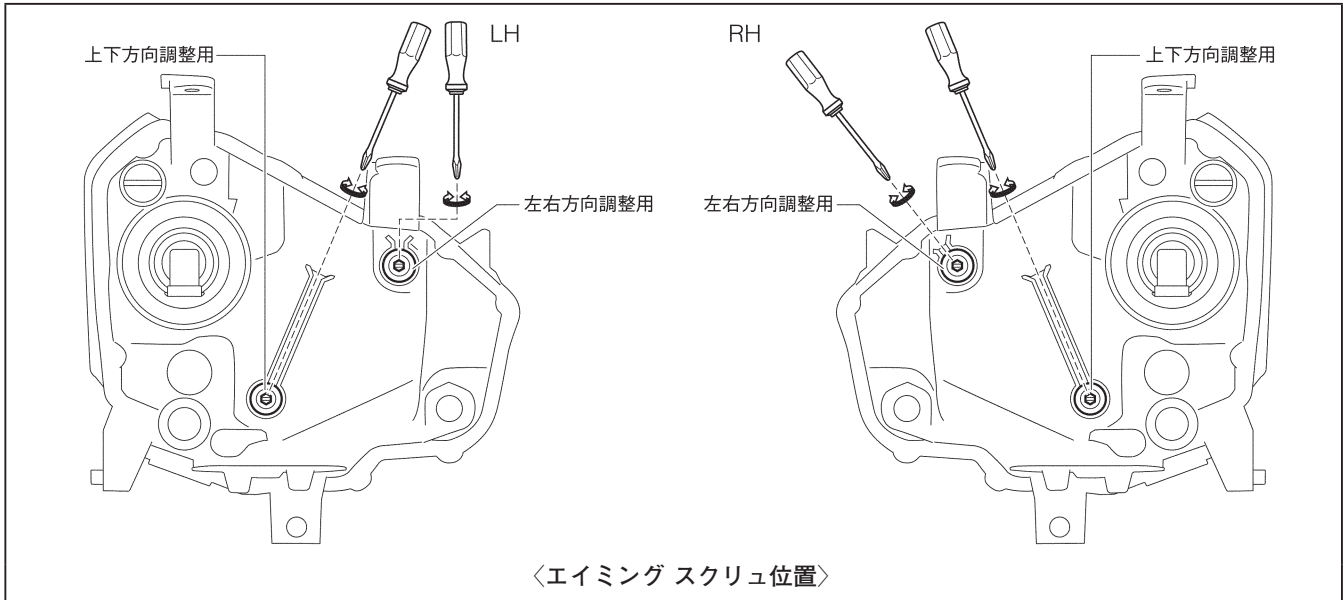

タント

LA600・610

■ 平成25年10月～
【一体調整 / 4灯式】

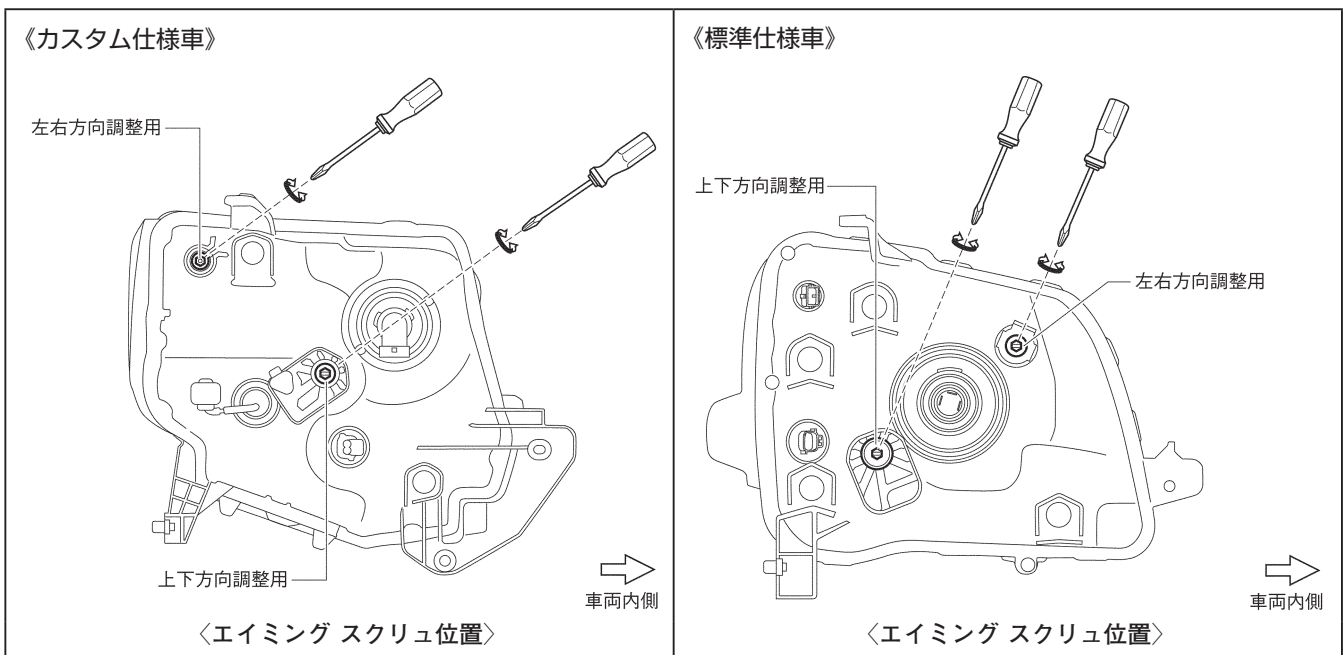

総目次

トヨタ

日産

ホンダ

三菱・ふそう

マツダ

スバル

ダイハツ

いすゞ

ハイゼットトラック

S500・510

■平成26年9月～
【一体調整／2灯式】

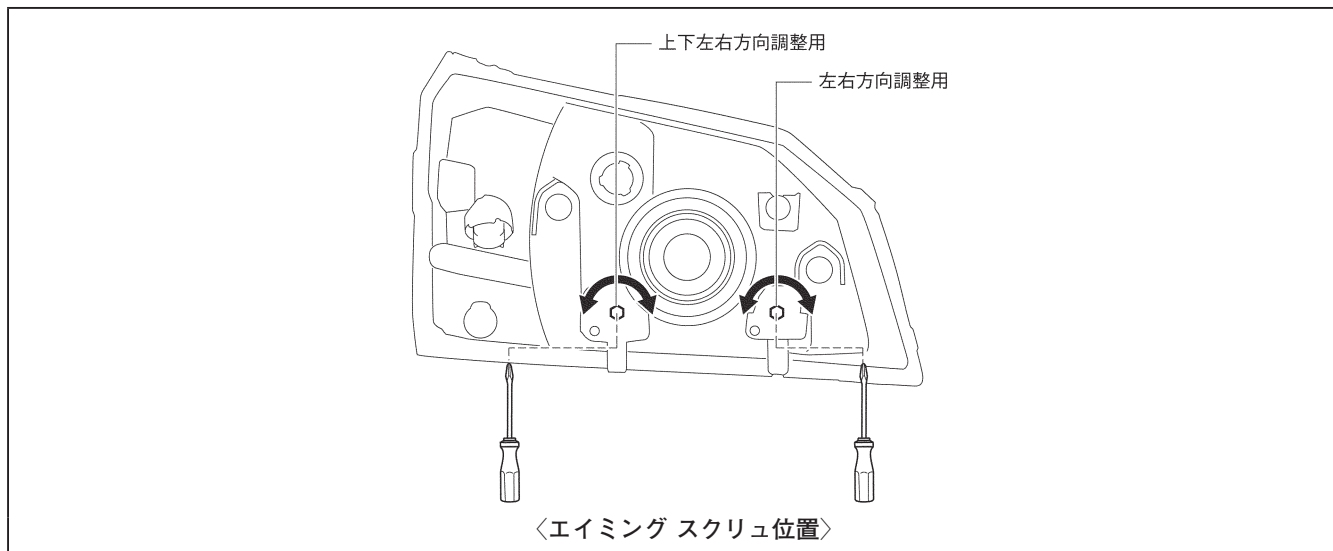

ミライース

LA300・310

■平成23年9月～
【一体調整／2灯式】

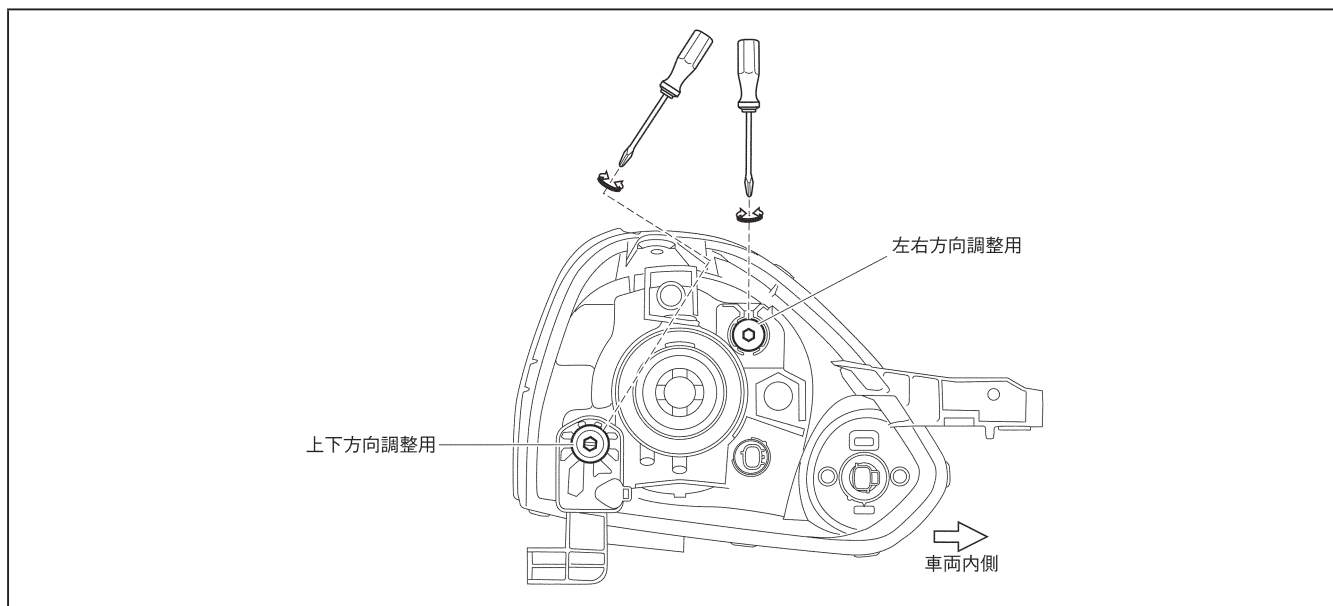

▶ いすゞ

総目次

トヨタ

日産

ホンダ

三菱・ふそう

マツダ

スバル

ダイハツ

いすゞ

エルフ (標準)

NHR/S, NJR/S, NKR/S

- 平成19年～
- 【個別調整 / 4灯式】
- ◎すれ違い用前照灯

◎走行用前照灯

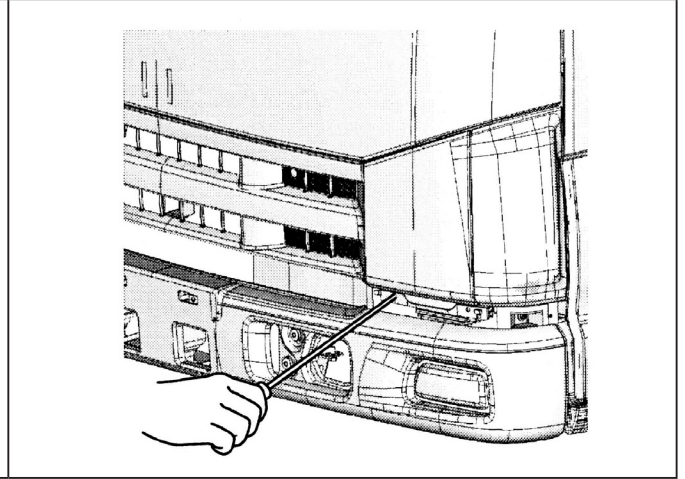
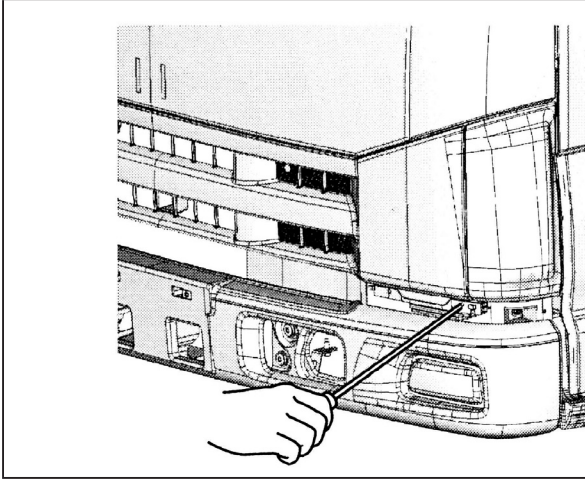

エルフ (ハイキャブ・ワイドキャブ)

NLR/S, NMR/S, NNR/S, NPR/S

- 平成23年5月～
- 【個別調整 / 4灯式】
- ◎すれ違い用前照灯

◎走行用前照灯

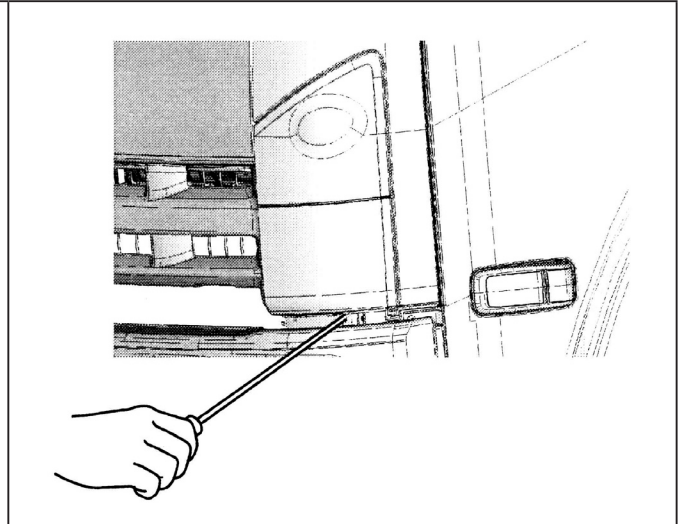
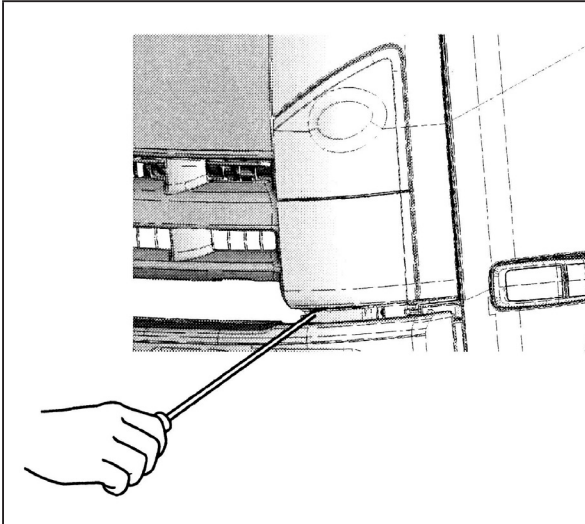

■ 平成19年～平成21年

【個別調整／4灯式】

◎すれ違い用前照灯

◎走行用前照灯

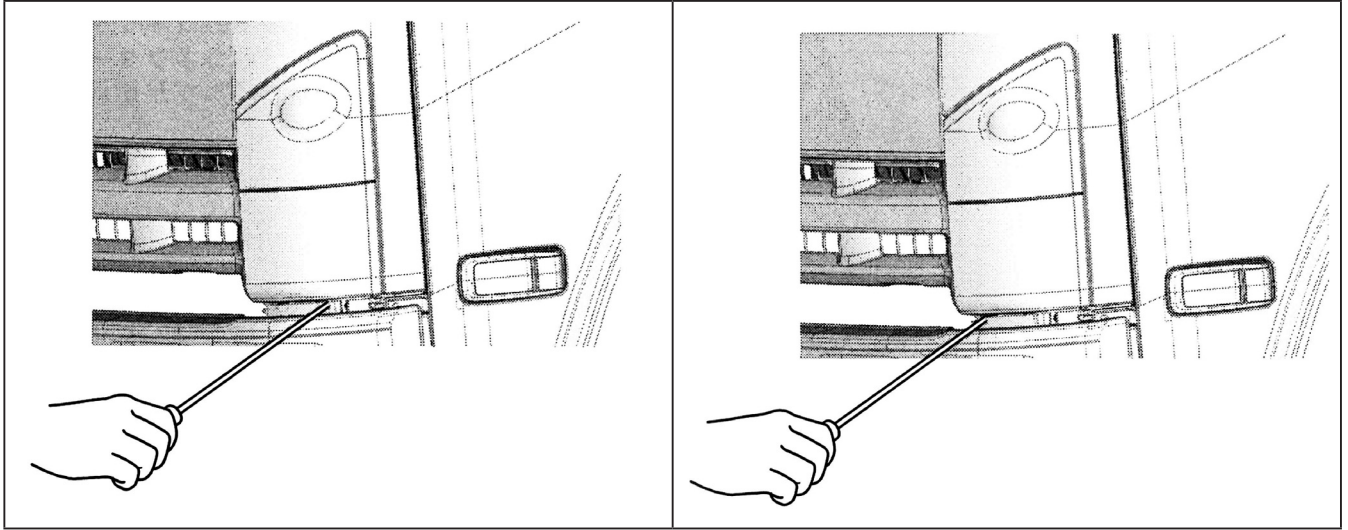

エルフ

NHR/S, NKR/S

■ 平成17年～

【一体調整／4灯式】

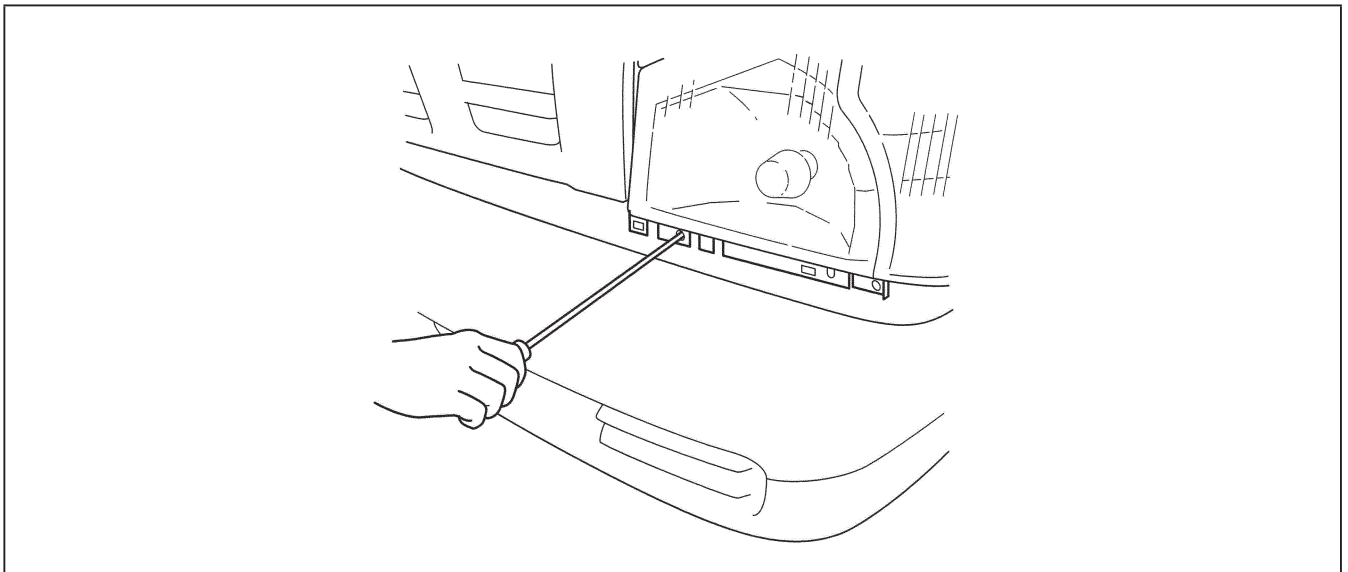

総目次

トヨタ

日産

ホンダ

三菱・ふそう

マツダ

スバル

ダイハツ

いすゞ

光軸調整マニュアル NO.2

■発行所 株式会社 自動車公論社
〒110-0005 東京都台東区上野3-1-8 佐藤ビル4F
TEL：03-3837-5730 FAX：03-3837-5740

■発行日 平成27年5月 初版

■定価 / 送料 2,500円 / 200円 (共に税込)
