

トヨタ

アイシス [M1系]	3	マークX [X12系]	36
アクア [P1系]	5	マークX [X13系]	37
アベンシス [T25系]	6	マークX ジオ [A1系]	38
アベンシス [T27系]	7	ラクティス [P10系]	38
アリオン [T26系]	9	ラクティス [P12系]	39
アルファード [H2系]	11	ラッシュ [J20・21系]	
イスト [P11系]	13	※ダイハツ プーゴ [J20・21系] を参照	
ヴァンガード [A3系]	14	ランドクルーザー [J20系]	40
ウィッシュ [E2系]	16	ランドクルーザープラド [J15系]	42
ヴィッツ [P9系]	16	RAV4 [A3系]	44
ヴィッツ [P13系]	17	SAI [K1系]	45
ヴェルファイア [H2系]	11	bB [C2系]	47
ヴォクシー [R7系]	18	iQ [J1系]	48
エスティマ [R5系]	19		
エスティマHV [R2系]	19		
オーリス [E15系]	20		
オーリス [E18系]	21		
カムリ [V4系]	22		
カムリハイブリッド [V5系]	23		
カローラアクシオ [E14系]	25		
カローラアクシオ [E16系]	26		
カローラルミオン [E15系]	27		
クラウン [S20系]	28		
クラウン [S21系]	28		
クラウンマジェスタ [S21系]	28		
クラウンマジェスタ [S20系]	30		
シエンタ [P8系]	30		
スペイド [P14系]	31		
ノア [R7系]	18		
パッソ [KGC10・15系, QNC10系]			
※ダイハツ プーン [M30・31系] を参照			
パッソ [KGC30・35系, NGC30系]			
※ダイハツ プーン [M60・61系] を参照			
パッソセット [M50・51系]			
※ダイハツ プーンルミナス [M50・51系] を参照			
ピクシスエポック [LA30・31系]			
※ダイハツ ミライース [LA30・31系] を参照			
ピクシススペース [L57・58系]			
※ダイハツ ムーヴコンテ [L57・58系] を参照			
フィールダー [E14系]	25		
フィールダー [E16系]	26		
プリウス [W3系]	34		
プリウスα (アルファ) [W4系]	34		
ブレイド [E15系]	33		
プレミオ [T26系]	9		
ベルタ [P9系]	35		
ポルテ [P14系]	31		
ポルテ [NNP1系]	36		

目 産

エクストレイル [T32 系]	50
エルグランド [E51 系]	51
エルグランド [E52 系]	53
シーマ [F50 系]	54
セレナ [C25 系]	55
セレナ [C26 系]	56
ティアナ [J32 系]	57
プレジデント [PGF50 系]	59
モコ [MF22 系]	
※スズキ MR ワゴン [MF22 系] を参照	
モコ [MF33 系]	
※スズキ MR ワゴン [MF33 系] を参照	
ルークス [ML21 系]	
※スズキ パレット [MK21 系] を参照	

ホンダ

アコード [CL7～9系]	61
アコードワゴン [CM 1～3系]	61
アコード [CU1・2系]	62
アコードツアラー [CW1・2系]	62
アコードハイブリッド [CR6・7系]	63
インサイト [ZE2系]	63
インサイトエクスクルーシブ [ZE3系]	63
インスパイア [UC1系]	64
インスパイア [CP3系]	65
エディックス [BE1～4・8系]	66
エリシオン [RR 1～4系]	67
エリシオンプレステージ [RR5・6系]	67
オデッセイ [RB3・4系]	68
オデッセイ [RC1・2系]	69
ヴェゼル [RU1・2系]	71
ヴェゼルハイブリッド [RU3・4系]	71
クロロード [RT1～4系]	72
シビック [FD1・2系]	73
シビック [FN2系]	74
シビックハイブリッド [FD3系]	73
ステップワゴン [RG 1～4系]	75
ステップワゴン [RK1～7系]	76
フィット [GE6～9系]	77
フィット [GK3～6系]	78
フィットハイブリッド [GP1・4系]	77
フィットハイブリッド [GP5系]	78
フィットシャトル [GG7・8系]	77
フィットシャトルハイブリッド [GP2系]	77
フリードスパイク [GB3・4系]	79
フリードスパイクハイブリッド [GP3系]	80
レジェンド [KB1・2系]	81
CR-V [RE3・4系]	82
CR-V [RM1・4系]	83
CR-Z [ZF1・2系]	84
N-BOX [JF1・2系]	85
N-BOX + [JF1・2系]	85
N-ONE [JG1・2系]	86
N-WGN [JH1・2系]	88

アウトランダー [CW5W・6W系]	90
アウトランダー [CW4W・5W系]	91
グランディス [NA4W系]	92
デリカD:2 [MB15系]	
※スズキ ソリオ [MA15系] 参照。	
デリカD:5 [CV系]	93
パジェロ [V8,V9系]	94
RVR [GA系]	95

マツダ

アクセラ [BL 系]	97
アテンザ [GH 系]	98
キャロル [HB25・35 系]	
※スズキ アルト [HA25・35] 参照。	
デミオ [DE 系]	99
ピアンテ [CC 系]	100
フレア [MJ34 系]	
※スズキ ワゴン R [MH34 系] 参照。	
フレア クロスオーバー [MS31・41 系]	
※スズキ ハスラー [MR31・41 系] 参照。	
フレアワゴン [MM32 系]	
※スズキ スペーシア [MK32 系] 参照。	
フレアワゴン [MM21 系]	
※スズキ パレット [MK21 系] 参照。	
プレマシー [CR 系] 車台 No.200001 ~ . . .	102
AZ ワゴン [MJ22 系]	
※スズキ ワゴン R [MH22 系] 参照。	
AZ ワゴン [MJ23 系]	
※スズキ ワゴン R [MH23 系] 参照。	
CX-7 [ER 系]	104
MPV [LY 系]	106

スバル

インプレッサ [GH系]	108
インプレッサ アネシス [GE系]	108
インプレッサ WRX STI [GR系]	108
インプレッサ WRX STI セダン [GV系]	108
インプレッサ G4 [GJ系]	109
インプレッサ スポーツ [GP系]	109
エクシーガ [YA系]	110
シフォン [LA60・61系]	
※ダイハツ タント [LA60・61系] を参照	
ステラ [LA10・11系]	
※ダイハツ ムーヴ [L10・11系] を参照	
ステラ [RN系]	110
ディアス ワゴン [S32・33系]	
※ダイハツ アトレーワゴン [S32・33系] を参照	
トレジア [P12系]	
※トヨタ ラクティス [P12系] を参照	
フォレスター [SG系]	111
フォレスター [SH系]	112
プレオ [L27・28系]	
※ダイハツ ミラ [L27・28系] を参照	
プレオ プラス [L30・31系]	
※ダイハツ ミラ イース [L30・31系] を参照	
ルクラ [L45・46系]	
※ダイハツ タントエグゼ [L45・46系] を参照	
レガシィ B4 [BL系]	113
レガシィ B4 [BM系]	114
レガシィ ツーリングワゴン [BP系]	113
レガシィ ツーリングワゴン [BR系]	114
XV [GP系]	115
XV ハイブリッド [GP系]	115

ダイハツ

アトレーワゴン [S32・33系]	117
アルティス [V4系]	
※トヨタ カムリ [V4系] を参照	
アルティス ハイブリッド [V5系]	
※トヨタ カムリ ハイブリッド [V5系] を参照	
ソニカ [L40・41系]	118
タント [L37・38系]	119
タント [LA60・61系]	120
タントエグゼ [L45・46系]	121
ビーゴ [J20・21系]	122
ブーン [M30・31系]	123
ブーン [M60・61系]	124
ブーンルミナス [M50・51系]	125
ミラ [L25・26系]	126
ミラ [L27・28系]	127
ミライース [LA30・31系]	128
ミラココア [L67・68系]	129
ミラジーノ [L65・66系]	130
ムーブ [L17・18系]	131
ムーブ [LA10・11系]	132
ムーブコンテ [L57・58系]	133
ムーブラテ [L55・56系]	134
メビウス [W4系]	
※トヨタ プリウス α (アルファ) [W4系] を参照	

スズキ

アルト [HA25・35系]	136
エスクード [TA74,TD54・94・A4・B4系] . . .	136
スペーシア [MK32系]	137
セルボ [HG21系]	137
ソリオ [MA15系]	138
ハスラー [MR31・41系]	138
パレット [MK21系]	139
ラパン [HE22系]	139
ランディ [SC25系]	
※日産 セレナ [C25系] を参照	
ランディ [SC26系]	
※日産 セレナ [C26系] を参照	
ワゴン R [MH22系]	140
ワゴン R [MH23系]	140
ワゴン R [MH34系]	141
MRワゴン [MF22系]	141
MRワゴン [MF33系]	142
SX4 [YA,YB,YC系]	142

レクサス

CT (200h) [ZWA1 系]	144
GS (350 / 430 / 460)	
[GRS19,URS19,UZS19 系]	145
GS (450h) [GWS19 系]	145
GS (300h / 450h) [AWL1,GWL1 系]	147
GS (200t / 250 / 300 / 350) [GRL1,ARL1 系]	
.....	147
HS [ANF1 系]	148
IS (250 / 350) [GSE2 系]	149
IS (250C / 350C) [GSE2 系]	149
IS (200t / 250 / 300 / 350) [ASE3,GSE3 系]	150
IS (300h) [AVE3 系]	150
LS (460 / 460L) [USF4 系]	151
RX(270 / 350) [AGL1,GGL1 系]	154
RX(450h) [GYL1 系]	154
UX(200 / 250h) [MZAA1,MZAH1 系]	155

ヴァンガード [A3系]

1 アウタリヤビューミラー取り外し

- ①鏡面上部を押し付け、鏡面を傾げる。
- ②図の位置に保護テープを貼る。
- ③保護テープを巻いたマイナスドライバーを使用して、図のようにしてツメのかん合2箇所をはずす。

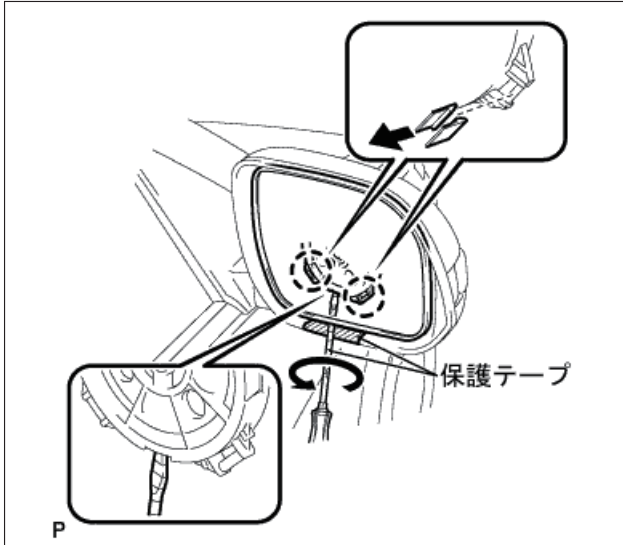

【ミラーヒーターなしの場合】

- ④図のようにしてツメのかん合2箇所を外し、アウタミラーを切り離す。(2へ)

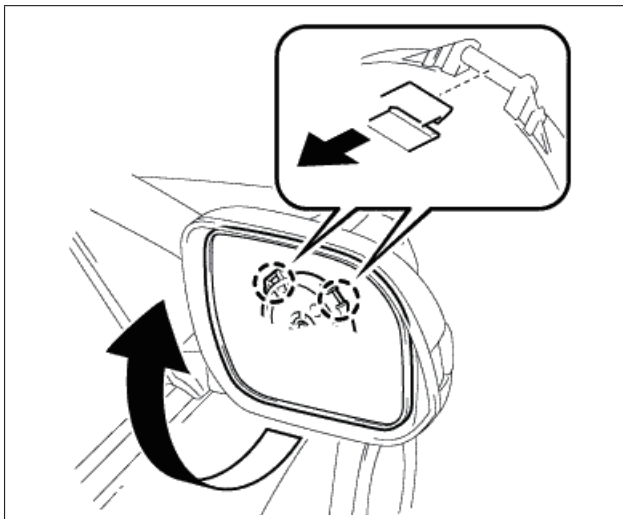

【ミラーヒーターありの場合】

- ④コネクタ2箇所を切り離し、アウタミラーを取りはずす。

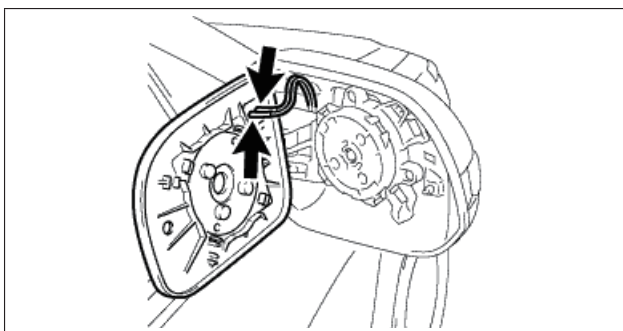

2 サイドテレビジョンカメラ ASSY 取り外し (なしの場合は3へ)

- ⑤クランプのかん合を外し、コネクタをアウタリアビューミラー ASSY から切り離す。

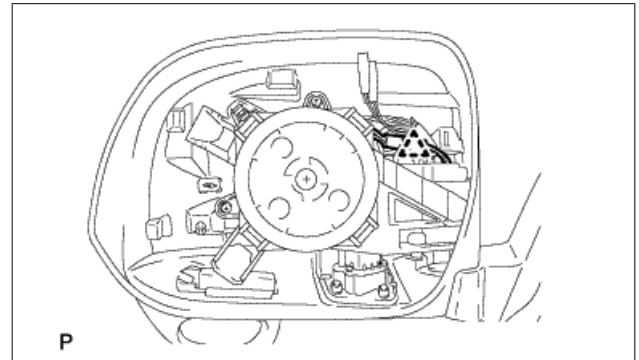

- ⑥スパークプラグギャップゲージ 0.9mm を使用して、図のように、ツメのかん合部の脇に挿入してコネクタを起こし、コネクタを切り離す。

※ギャップゲージは、ツメがコネクタ凸部と同じ高さになるまで挿入する。

※コネクタのツメが破損するため、必要以上にツメを上げない。

※コネクタのツメが破損した場合、新品のサイドテレビジョンカメラ ASSY に交換すること。

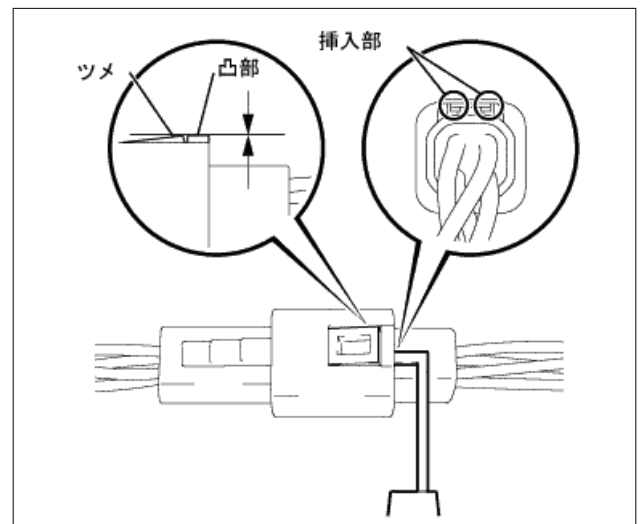

- ⑦スクリュー2本を取り外し、サイドテレビジョンカメラ ASSY およびブラケットを取りはずす。

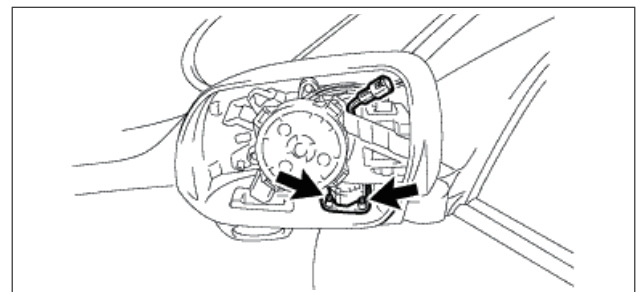

3 アウタミラーカバー取り外し

⑧図の位置に保護テープを貼る。

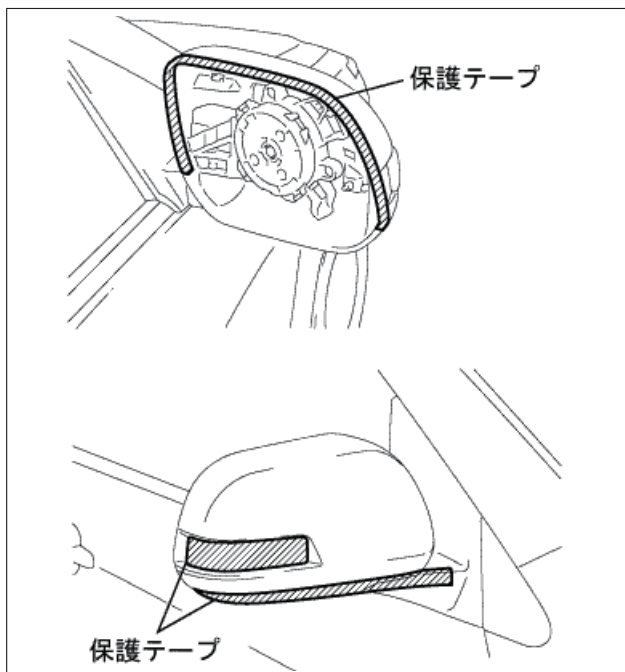

⑨ツメのかん合5箇所を外し、図の要領で、アウタミラーカバーを車両前方へ切り離す。

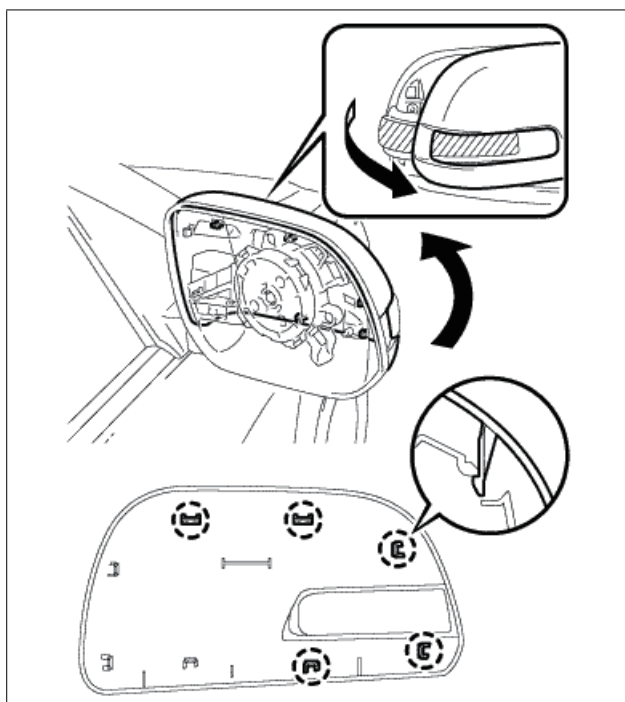

⑩保護テープを貼ったクリップリムーバーを使用して、ツメ (A) のかん合をはずす。

⑪ツメ (B) のかん合およびツメ (C) のかん合を外し、図の矢印方向にアウタミラーカバーを取りはずす。

※アウタミラーカバーを落下させない。

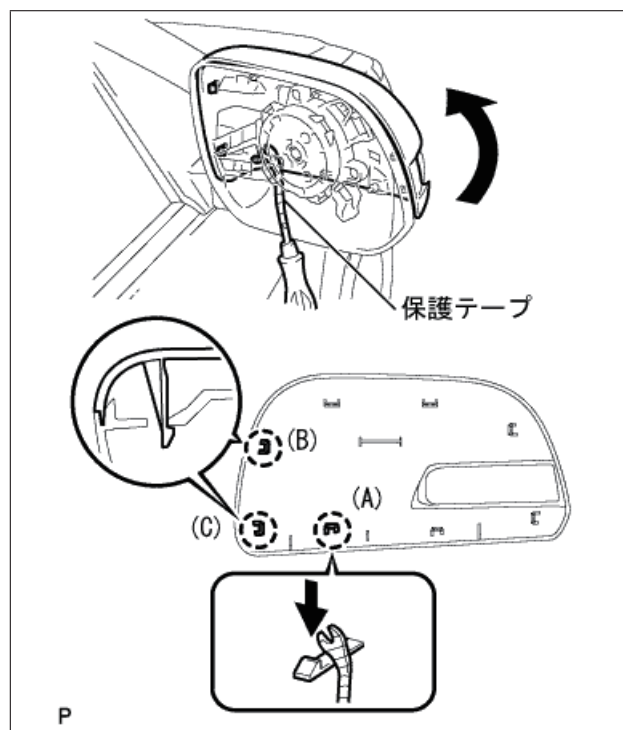

4 サイドターンシグナルランプ ASSY 取り外し

⑫スクリュー2本を外し、サイドターンシグナルランプ ASSY を切り離す。

⑬コネクターを切り離し、サイドターンシグナルランプ ASSY を取りはずす。

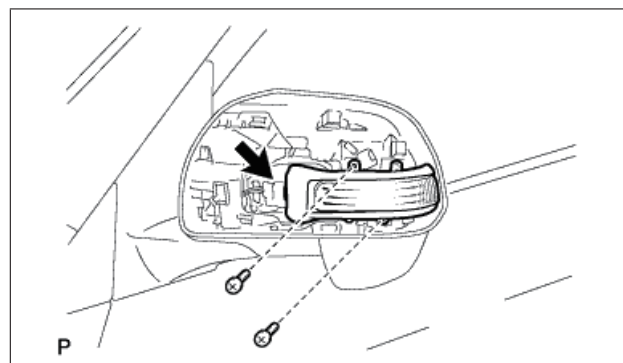

ランドクルーザー [J20系]

1 アウタミラー取り外し

- ①鏡面上部を押し下げ、鏡面を傾ける。
- ②アウタリヤビューミラー ASSY の図の位置に保護テープを貼る。
- ③モールディングリムーバーを使用して、ツメのかん合4箇所をはずす。

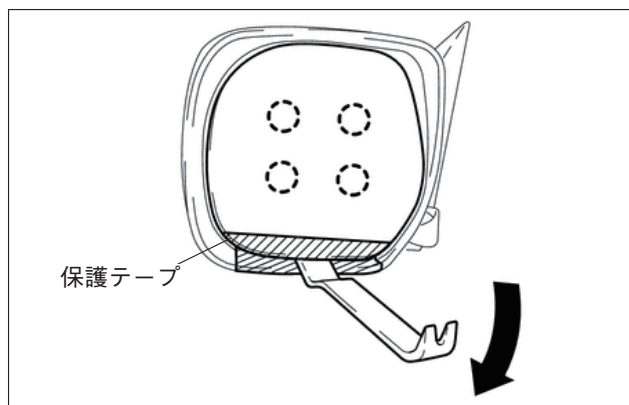

【ミラーヒーターありの場合 (なしの場合⑧へ)】

- ④アウタリヤビューミラー ASSY 内部のコネクター2箇所を切り離す。

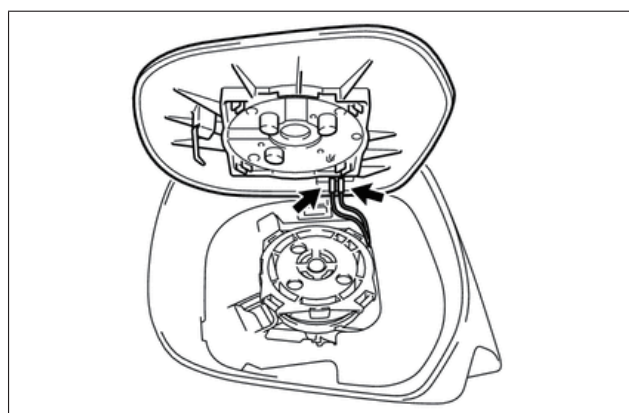

【EC ミラー付きの場合 (なしの場合⑨へ)】

- ⑤アウタリヤビューミラー ASSY 内部のコネクターを切り離す。

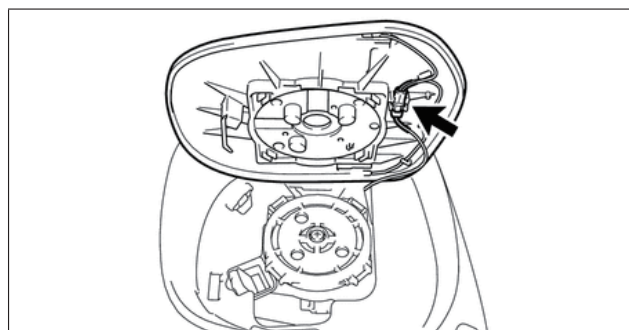

【ブラインドスポットモニターシステムありの場合 (なしの場合③へ)】

- ⑥コネクターを切り離す。
- ⑦アウタミラーを取りはずす。

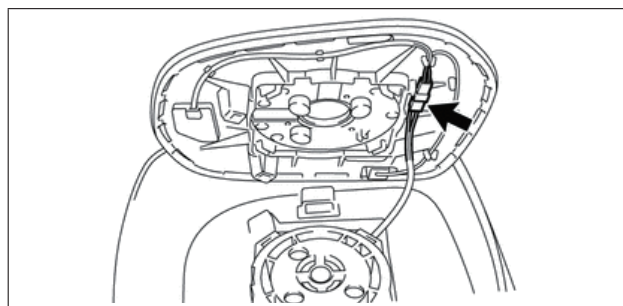

2 アウタミラーカバー取り外し

- ⑧以下の手順により、図の順番でアウタミラーカバーのツメのかん合をはずす。

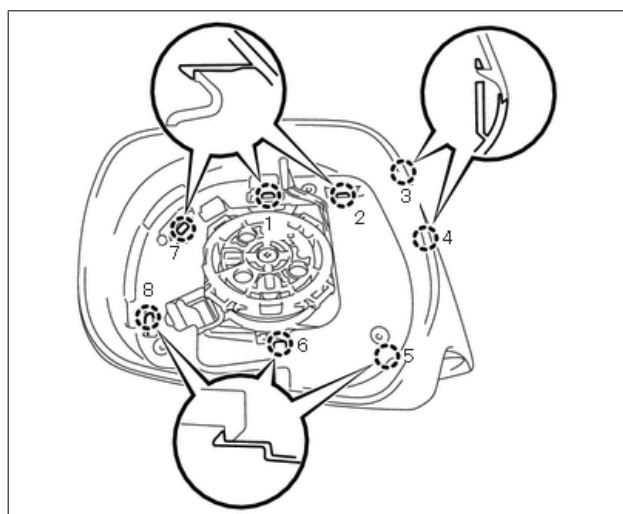

- ⑨保護テープを貼ったマイナスドライバー2本を使用して、ツメのかん合2箇所をはずす。

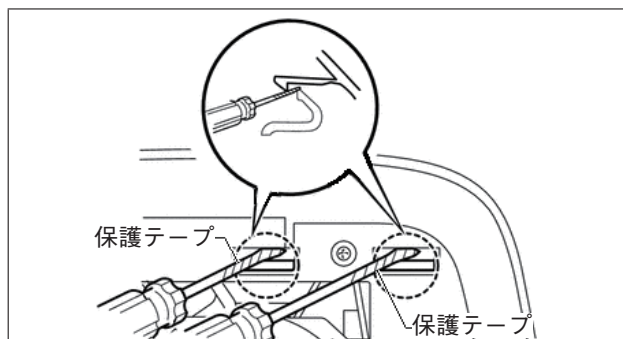

- ⑩ボデーカバーとアウトミラーカバーの間に隙間を作るために、図のように保護テープを貼ったマイナスドライバーを差し込み、ボデーカバーを押し。
※リブを傷つけない。

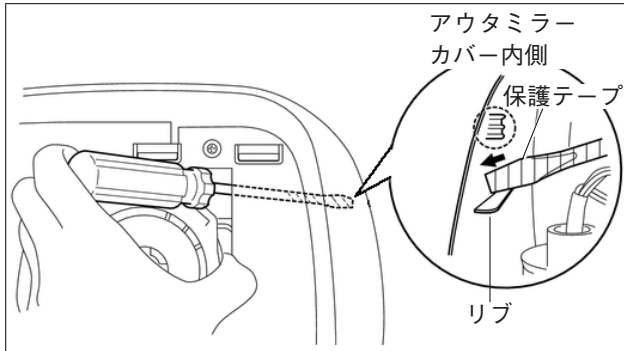

- ⑪ボデーカバーとアウトミラーカバーのかん合部の図の位置に保護テープを貼る。
⑫前の手順で作ったボデーカバーとアウトミラーカバーの隙間にモールディンググリーマーを差し込む。
※モールディンググリーマーは4mm以上差し込まない。

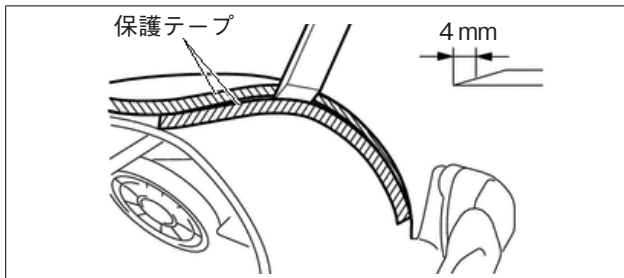

- ⑬図のようにモールディンググリーマーを下にスライドさせて、ツメ2箇所のかん合をはずす。
※モールディンググリーマーは4mm以上差し込まない。
※リブを破損する恐れがあるため、モールディンググリーマーをスライドさせるのは、アウトミラーカバー下部より40mmまでにする。
⑭モールディンググリーマーを取りはずす。

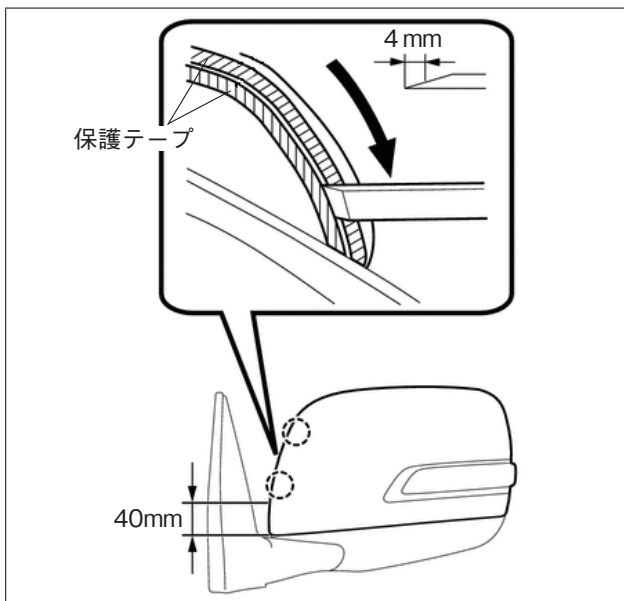

- ⑮ボデーカバーとアウトミラーカバーのかん合部の図の位置に保護テープを貼る。
⑯ボデーカバーとアウトミラーカバーの隙間の図の位置にモールディンググリーマーを差し込み、ツメ1箇所のかん合をはずす。

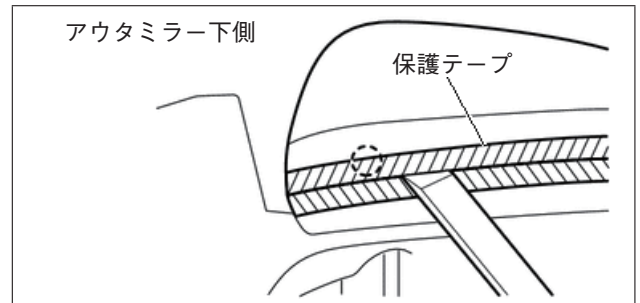

- ⑰保護テープを貼ったマイナスドライバーを使用して、ツメのかん合1箇所をはずす。

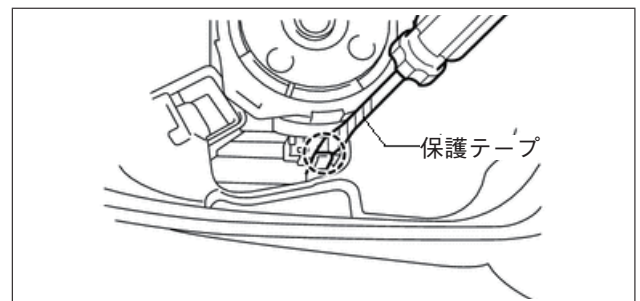

- ⑱ツメのかん合2箇所を外して、アウトミラーカバーを取りはずす。
※アウトミラーカバーをはずすときに、サイドターンシグナルランプに傷をつけない。

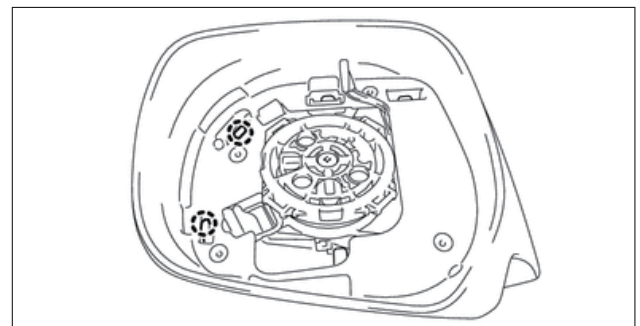

3 サイドターンシグナルランプ ASSY 取り外し

- ⑲スクリー3本を外し、サイドターンシグナルランプ ASSY を取りはずす。
⑳コネクターを切り離す。

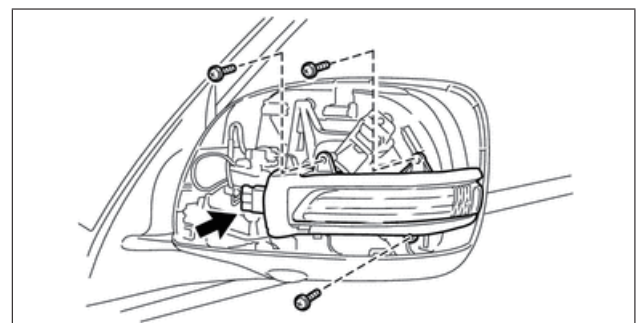

資料転載協力

- トヨタ自動車（株）
- 日産自動車（株）
- 本田技研工業（株）
- ダイハツ工業（株）
- 三菱自動車工業（株）
- マツダ（株）
- 株式会社 SUBARU
- スズキ工業（株）

【ご注意】

本書は、各自動車メーカーが発行する各種技術マニュアルをもとに編集しております。各種技術マニュアルからの転載にあたり、小社は各自動車メーカーからあらかじめ図版等の使用許諾を得て本書に使用しています。従って、図版等についての著作権は、各自動車メーカーに帰属します。

本書の著作権は小社および各自動車メーカーが有しています。著作権者に無断でコピーしたり、画像データ等にして送信することは、たとえ一部であっても著作権法違反となります。

自動車検査ハンドブック 別冊 ドアミラーウインカー取り外しマニュアル 国産乗用車・平成13～25年収録版

無断転載・複製を禁ず

■発行日 令和2年1月15日

■定 価 2,800円 送料300円（共に税込み）

■発行所 株式会社 公論出版
〒110-0005
東京都台東区上野3-1-8
電話 03(3837)5730 販売
5731 編集
FAX 03(3837)5740