

# ジャッキアップポイント ハンドブック 令和2年版

トヨタ 3

日産 94

ホンダ 142

三菱 182

マツダ 202

スバル 240

スズキ 252

ダイハツ 298

## ジャッキアップポイントハンドブック 既刊本のご案内

◎平成22年版 (平成22年7月発刊)  
定価：2,800円 送料200円

◎平成25年版 (平成25年1月発刊)  
定価：1,800円 送料200円

◎平成27年版 (平成27年4月発刊)  
定価：2,800円 送料200円

※定価・送料共に税込

## はじめに

本書では、自動車のジャッキアップポイントを写真（一部イラストあり）で収録しました（新旧のモデル 合計 375 モデル収録）。

「ジャッキアップポイント ハンドブック 平成 27 年版」以降から令和元年 10 月頃までに発売された国産乗用車の新型車・フルモデルチェンジ車を中心に、売れ筋のモデルを追加して収録しています（既刊本との重複あり）。

OEM 車は、各メーカーごとの目次に参照先となるメーカー・車種・ページ番号を記載しています。

また、フレームを使用しているモデル（軽トラック・バン・一部 SUV 等）に限り、リフトアップポイントを収録しています。

本書では、ジャッキアップポイントを黄色テープ（一部、赤色テープ）で示しています。また、ジャッキアップポイント周辺の部品境界を白色テープで示しています。

本書は、自動車メーカー発行の整備マニュアル等を基に、写真撮影や編集を行いました。本文の写真（一部イラスト）で示されているジャッキアップポイントが入庫車両と大きく異なる場合は、現車に備え付けの車両取扱説明書をご参照いただいたり、新車ディーラー等の相談窓口などにご相談ください。また、弊社にお問い合わせいただければ、調査の上、ご回答いたします。

令和 2 年 1 月 公論出版 編集部

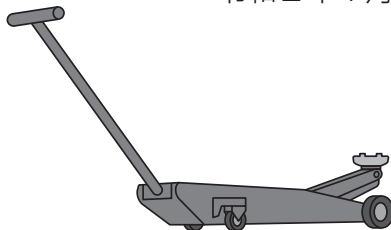

## トヨタ

86 (ZN6系-H24.2～)	11
[スバル] BRZ (ZC6系)	
bB (QNC2系-H17.12～28.7)	327, 329
[ダイハツ] COO クー (M401, M402, M411系)	
C-HR (NGX10・50系-H28.12～)	12, 13
C-HR ハイブリッド (ZYX10系-H28.12～)	12
FJ クルーザー (GSJ15系-H22.11～28.8)	80
RAV4 (MXAA52, MXAA54系-H31.4～)	14
RAV4 (ACA3系-H17.11～28.7)	60
RAV4 ハイブリッド (AXAH52, AXAH54系-H31.4～)	14
SAI (AZK10系-H21.10～29.11)	15
アイシス (ZGM1, ZNM1, ANM1系-H16.9～29.12)	16, 17
アクア (NHP1系-H23.12～)	18
アベンシス ワゴン (ZRT272系-H23.6～30.4)	15
アリオン (NZT26, ZRT26系-H19.6～)	19, 20
アルファード (AGH3, GGH3系-H27.1～)	21
アルファード (ANH2, GGH2系-H20.5～27.1)	22, 23
アルファード ハイブリッド (AYH30系-H27.1～)	21
アルファード ハイブリッド (ATH2系-H23.11～27.1)	22
ヴァンガード (ACA3, GSA3系-H19.8～25.11)	60
ウィッシュ (ZGE2系-H21.4～29.10)	24, 25
ヴィッツ (KSP13, NSP13, NCP13系-H22.12～)	26, 27
ヴィッツ (KSP9, NCP9, SCP9系-H17.2～22.12)	26, 27
ヴィッツ ハイブリッド (NHP130系-H29.1～)	26
ヴェルファイア (AGH3, GGH3系-H27.1～)	21
ヴェルファイア (ANH2, GGH2系-H20.5～27.1)	22, 23
ヴェルファイア ハイブリッド (AYH30系-H27.1～)	21
ヴェルファイア ハイブリッド (ATH20系-H23.11～27.1)	22
ヴォクシー (ZRR8系-H26.1～)	51, 52
ヴォクシー (ZRR7系-H19.6～26.1)	53, 54
ヴォクシー ハイブリッド (ZWR80系-H26.1～)	51
エスクァイア (ZRR8系-H26.10～)	51, 52

エスクァイア ハイブリッド (ZWR80系-H26.10～)	51
エスティマ (ACR5, GSR5系-H19.1～R1.10)	28, 29
エスティマ ハイブリッド (AHR20系-H19.1～R1.10)	29
オーリス ハイブリッド (ZWE186系-H28.4～30.3)	83
カムリ (AXVH70系-H29.7～)	30
[ダイハツ] アルティス (AXVH70系)	
カローラ (NRE21, ZRE21系-R1.9～)	62
カローラ ハイブリッド (ZWE21系-R1.9～)	62, 64
カローラ アクシオ (NRE16, NZE16系-H24.5～)	31, 32
カローラ アクシオ (NZE14, ZRE14系-H18.10～24.5)	19, 20
カローラ アクシオ ハイブリッド (NKE165系-H25.8～)	31
カローラ スポーツ (NRE21系-R1.6～)	33, 34
カローラ スポーツ ハイブリッド (ZWE21系-R1.6～)	33
カローラ ツーリング (NRE21, ZRE21系-R1.9～)	62
カローラ ツーリング ハイブリッド (ZWE21系-R1.9～)	62, 64
カローラ フィールダー (NRE16, NZE16, ZRE16系-H24.5～)	31, 32
カローラ フィールダー (NZE14, ZRE14系-H18.10～24.5)	19, 20
カローラ フィールダー ハイブリッド (NKE165系-H25.8～)	31
クラウン (ARS22系-H30.6～)	35
クラウン (ARS21, GRS21系-H24.12～H30.6)	37, 38
クラウン (GRS20系-H20.2～24.12)	39, 41
クラウン ハイブリッド (AZSH2, GWS22系-H30.6～)	35, 36
クラウン ハイブリッド (AWS21系-H24.12～H30.6)	37, 38
クラウン ハイブリッド (GWS204系-H20.2～24.12)	39
クラウン マジェスタ (URS206, UZS207系-H21.3～25.9)	39, 41
クラウン マジェスタ ハイブリッド	
(AWS215, GWS214系-H25.9～30.4)	37, 38
コペン (LA400系-R1.10～)	307
[ダイハツ] コペン (LA400系)	
サクシード (NCP16, NSP16系-H26.8～)	69, 70
[マツダ] ファミリアバン (NCP16系)	
サクシード (NCP5, NLP5系-H14.7～26.8)	71, 72
サクシード ハイブリッド (NHP160系-H30.12～)	69

シエンタ (NCP17, NSP17系-H27.7～) .....	43, 44
シエンタ (NCP8系-H15.9～27.7) .....	45, 46
シエンタ ハイブリッド (NHP170系-H27.7～) .....	44
スーブラ (DB22, DB42, DB82系-R1.5～) .....	47
スペイド (NCP14, NSP14系-H24.7～) .....	73, 75
タウンエーストラック・バン (S402, S412系-H20.1～) .....	49
タンク (M900, M910系-H28.11～) .....	318, 319
[ダイハツ] トール (M900, M910系)	
ノア (ZRR8系-H26.1～) .....	51, 52
ノア (ZRR7系-H19.6～26.1) .....	53, 54
ノア ハイブリッド (ZWR80系-H26.1～) .....	51
ハイエース (TRH2, KDH2, GDH2系-H16.8～) .....	55, 56
[マツダ] ボンゴブローニバン (TRH2, GDH2系)	
ハイラックス (GUN125系-H29.9～) .....	58
ハイラックスサーフ (RZN21, KDN21, TRN21, VZN21, GRN21系-H14.10～21.8) .....	80
パッツ (M700, M710系-H28.4～) .....	327, 329
[ダイハツ] ブーン (M700, M710系)	
パッツ (KGC3, NGC3系-H22.2～28.4) .....	327, 329
[ダイハツ] ブーン (M600, M601, M610系)	
パッツ (KGC1, QNC1系-H16.2～22.2) .....	327, 329
[ダイハツ] ブーン (M300, M301, M310, M312系)	
ハリアー (ZSU6系-H25.12～) .....	60
ハリアー ハイブリッド (AVU65系-H25.12～) .....	60
ピクシス エポック (LA350, LA360系-H29.5～) .....	303, 305
[ダイハツ] ミラ イース (LA350, LA360系)	
ピクシス エポック (LA300, LA310系-H24.5～29.5) .....	303, 305
[ダイハツ] ミラ イース (LA300, LA310系)	
ピクシス スペース (L575, L585系-H23.9～28.8) .....	310, 312
[ダイハツ] ムーヴ コンテ (L575, L585系)	
ピクシス ジョイ (LA250, LA260系-H28.8～) .....	303, 305
[ダイハツ] キャスト (LA250, LA260系)	

ピクシストラック (S500, S510系-H26.9～)	322
[ダイハツ] ハイゼット (トラック・パネルバン) (S500, S510系)	
ピクシストラック (S201, S211系-H23.12～26.9)	324
[ダイハツ] ハイゼット(トラック・パネルバン)(S200,S201,S210,S211系)	
ピクシスバン (S321, S331系-H23.12～)	320
[ダイハツ] ハイゼット (カーゴ・デッキバン)	
(S320, S321, S330, S331系)	
ピクシスメガ (LA700, LA710系-H27.7～)	301, 302
[ダイハツ] ウェイク (LA700, LA710系)	
プリウス (ZVW5系-H27.12～)	62, 64
プリウス (ZVW30系-H21.5～27.12)	66
プリウス (NHW20系-H15.9～23.12)	67
プリウスα (ZVW4系-H23.4～)	68
[ダイハツ] メビウス (ZVW4系)	
プリウスPHV (ZVW52系-H29.1～)	62
プリウスPHV (ZVW35系-H24.1～28.12)	66
プレミオ (NZZ26, ZRT26系-H19.6～)	19, 20
プロボックス (NCP16, NSP16系-H26.8～)	69, 70
[マツダ] ファミリアバン (NCP16系)	
プロボックス (NCP5, NLP5系-H14.7～26.8)	71, 72
プロボックスハイブリッド (NHP160系-H30.12～)	69
ベルタ (KSP9, SCP9, NCP9系-H17.7～24.6)	73, 75
ボルテ (NCP14, NSP14系-H24.7～)	73, 75
マークX (GRX13系-H21.10～R1.12)	39, 41
マークX (GRX12系-H16.11～21.10)	39, 41
ミライ (JPD10系-H26.10～)	77
ライトエーストラック・バン (S402, S412系-H20.1～)	49
ラクティス (NCP12, NSP12系-H22.11～28.8)	73, 75
[スバル] トレジア (NSP12, NCP12系)	
ラクティス (NCP10, SCP10系-H17.10～22.11)	73, 75
ラッシュ (J200, J210系-H18.1～28.3)	326
[ダイハツ] ビーゴ (J200, J210系)	
ランドクルーザー 200 (URJ20, UZJ20系-H19.9～)	78

ランドクルーザー プラド (GDJ15, GRJ15, TRJ15系-H21.9～)……	80
ランドクルーザー プラド (RZJ12, TRJ12, KDJ12, VZJ12, GRJ12系-H14.10～21.9) ……………	80
ルーミー (M900, M910系-H28.11～)……………	318, 319
[ダイハツ] トール (M900, M910系)	
レジアスエース (TRH2, KDH2, GDH2系-H16.8～) ……………	55, 56
[マツダ] ボンゴブローニバン (TRH2, GDH2系)	
レクサス CT ハイブリッド (ZWA10系-H23.1～) ……………	83
レクサス ES ハイブリッド (AXZH1系-H30.10～)……………	30
レクサス GS (ARL1, GRL1系-H24.1～) ……………	84, 86
レクサス GS (GRS19, URS19, UZS19系-H17.8～24.1) ……	39, 41
レクサス GS ハイブリッド (AWL10, GWL10系-H24.1～)…………	84
レクサス GS ハイブリッド (GWS191系-H18.3～24.1) ……	39
レクサス HS ハイブリッド (ANF1系-H21.7～30.3) ……	15
レクサス IS (ASE3, GSE3系-H25.5～) ……………	84, 86
レクサス IS (GSE2系-H17.9～25.5) ……………	39, 41
レクサス IS C (GSE2系-H21.5～26.5) ……………	37
レクサス IS F (USE20系-H19.12～26.5)……………	39
レクサス IS ハイブリッド (AVE3系-H25.5～)……………	84, 86
レクサス LS (VXFA5系-H29.10～) ……………	35, 36
レクサス LS (USF4系-H24.10～29.10) ……………	88, 89
レクサス LS ハイブリッド (GVF5系-H29.10～)……………	35, 36
レクサス LS ハイブリッド (UVF4系-H24.10～29.10) ……	89
レクサス LX (URJ201系-H27.8～) ……………	78
レクサス NX (AGZ1系-H26.7～) ……………	90
レクサス NX ハイブリッド (AYZ1系-H26.7～) ……………	90
レクサス RC (ASC1, GSC1系-H26.10～)……………	84
レクサス RC ハイブリッド (AVC10系-H26.10～) ……	84
レクサス RX (AGL2系-H27.10～)……………	91, 92
レクサス RX (AGL1, GGL1系-H21.1～27.10) ……	93
レクサス RX ハイブリッド (GYL2系-H27.10～) ……	91, 92
レクサス RX ハイブリッド (GYL1系-H21.1～27.10)…………	93
レクサス UX (MZAA1系-H30.10～)……………	62
レクサス UX ハイブリッド (MZAHA1系-H30.10～) ……	62, 64

## 既刊本に収録されている車種

以下の車種につきましては、既刊のジャッキアップポイントハンドブック（平成22年版・平成25年版・平成27年版）をご参照ください。

トヨタ	bB (NCP30・31・34・35) .....	平成22年版
	iQ (KGJ10, NGJ10) .....	平成22年版
	MR-S (ZZW30).....	平成22年版
日産	RAV4 L/J (ZCA25・26, ACA20・21) .....	平成22年版
	Will CYPHA (NCP70) .....	平成22年版
	Will Vi (NCP19) .....	平成22年版
	Will VS (ZZE12) .....	平成22年版
ホンダ	アベンシス (AZT250, AZT251, AZT255) .....	平成22年版
	アリオ／プレミオ (NZT240, ZTZ240・245, AZT240) .....	平成22年版
	アリスト (JZS160・161) .....	平成22年版
	アルテツァ (GXE10, SXE10) .....	平成22年版
	アルテツァ ジータ (GXE10・15, JCE10・15) .....	平成22年版
	アルファード V/G (ANH10・15, MNH10・15) .....	平成22年版
三菱	イスト (NCP110・115, ZSP110) .....	平成25年版
	エスティマ L/T (ACR30・40, MCR30・40) .....	平成22年版
	アルファード ハイブリッド (ATH10) .....	平成22年版
	エスティマ ハイブリッド (AHR10) .....	平成22年版
マツダ	イスト (NCP60・61・65) .....	平成22年版
	イブサム (ACM21・26).....	平成22年版
	イブサム (SXM10・15, CXM10) .....	平成22年版
	ガイア (ACM10・15, SXM10・15, CXM10) .....	平成22年版
	ナディア (ACN10・15・, SXN10・15) .....	平成22年版
スバル	ウィッシュ (ZNE10・14, ANE10・11) .....	平成22年版
	カローラ スパシオ (NZE121, ZZE122・124) .....	平成22年版
	ウインダム (MCV30) .....	平成22年版
	ウインダム (MCV20・21).....	平成22年版
	ヴォクシー／ノア (AZR60・65) .....	平成22年版
スズキ	オーパ (ZCT10).....	平成22年版
	オーリス (NZE181・184, ZRE186) .....	平成25年版
	オーリス (NZE151・154, ZRE152・154) .....	平成22年版
	カローラルミオン (NZE151, ZRE152・154) .....	平成22年版
ダイハツ	カムリ ハイブリッド (AVV50) .....	平成25年版
	カムリ (ACV40・45).....	平成22年版
	カムリ (ACV30・35).....	平成22年版
	カムリ／カムリ グラシア (SXV20・25, MCV20・21・25) .....	平成22年版



カムリ/ピスタ (SV40・41・42・43, CV40・43) .....	平成 22 年版
カリーナ (AT210・211・212, ST215, CT210・211・215・216) .....	平成 22 年版
カルディナ (AT211, ST210・215・215, CT216) .....	平成 22 年版
カルディナ (ZZT241, AZT241・246, ST246) .....	平成 22 年版
カローラ/カローラ フィールダー/カローラ ランクス/アレックス (NZE120・121・124, ZZE122・123・124, CE121) .....	平成 22 年版
カローラ/カローラ スパシオ/スプリンター (EE111, AE110～115, CE110～116) .....	平成 22 年版
クイック デリバリー (XKU280K, RZU280K, XZU281K) .....	平成 27 年版
クラウン/クラウン マジェスタ (GSR180・181・182・183・184, UZS186・187) .....	平成 22 年版
クラウン/クラウン マジェスタ/クラウン エステート (GS171, JZS171・173・175・179) .....	平成 22 年版
クラウン セダン (GXS10・12, YXS10) .....	平成 22 年版
クラウン セダン/ハードトップ (GS151/H, LS151/H, JZS151・153・155・157) .....	平成 22 年版
クラウン マジェスタ (JZS155, UZS151・155・157) .....	平成 22 年版
グランビア (RCH11, KCH10・16, VCH10・16) .....	平成 22 年版
グランドハイエース (KCH10・16, VCH10・16) .....	平成 22 年版
グランドハイエース/グランビア (RCH11, VCH10・16, KCH10・16) .....	平成 27 年版
クルーガー V/L (ACU20・25, MCU20・25) .....	平成 22 年版
クルーガー ハイブリッド (MHU28) .....	平成 22 年版
コロナ (AT210・211, ST210・215, CT210・211・215・216) .....	平成 22 年版
セリカ (ZZT23) .....	平成 22 年版
セルシオ (UCF30・31) .....	平成 22 年版
セルシオ (UCF20・21) .....	平成 22 年版
ダイナ/トヨエース .....	平成 27 年版
(BZU3#) (TRU3#・5#) (XZU3#・4#・5#) (ディーゼル車: XZU3#・4#・5#) (ハイブリッド: XKU3#・4#・5#) (TRC600・600A, TRU6#) (LPG 車: BZU600・600A) (RZU1, BU1・2, XZU1) (RZU3, XZU3・4) (TRY2) (TRY2, RZY2, KDY2) (YY1・2, LY1・2) (YY2, RZU10, LY2, BU1・2)	
タウンエース ノア・バン/ライトエース ノア・バン (SR40G・50G, CR40G・50G, KR4#・5#, CR4#・5#) .....	平成 22 年版
タウンエース ノア・バン/ライトエース ノア・バン (CR40G・50G, SR40G・50G, KR4#・5#, CR4#・5#) .....	平成 27 年版
ハイエースレジアス/ツーリングハイエース/レジアス (RCH41・42・47, KCH40・46, LXH43・49) .....	平成 22 年版
ハイエース レジアス/ツーリングハイエース/レジアス	

## トヨタ

## 日産

## ホンダ

## 三菱

## マツダ

## スバル

## スズキ

## ダイハツ

(RCH41・42・47, KCH40・46, LXH43・49) ……………	平成 27 年版
ハイエース／レジアスエース (RZH1##, TRH1##, KZH1##, LH1##) ……	平成 22 年版
ハイラックスサーフ (RZN180・185, KDN185, KZN185, VZN180・185) ……	平成 22 年版
パッソ セット (M502・512) ……………	平成 25 年版
パッソ (KGC10・15, QNC10) ……………	平成 22 年版
ハリアー (ACU30・35, MCU30・31・35・36, GSU30・31・35・36) ……………	平成 22 年版
ハリアー ハイブリッド (MHU38) ……………	平成 22 年版
ハリアー (SXU10・15, ACU10・15, MCU10・15) ……………	平成 22 年版
ピスタ／ピスタ アルデオ (ZZV50, AZV50・55, SV50・55) ……………	平成 22 年版
ファンカーゴ (NCP20・21・25) ……………	平成 22 年版
プラッツ (NCP12・16) ……………	平成 22 年版
プリウス (NHW10・11) ……………	平成 22 年版
ブレイド (AZE154・156, GRE156) ……………	平成 22 年版
プログレ／プレビス (JCG10・11・15) ……………	平成 22 年版
ポルテ (NNP10・11・15) ……………	平成 22 年版
マークⅡ／マークⅡブリット (GX110・115, JZX110・115) ……………	平成 22 年版
マークⅡ／チェイサー／クレスト (GX100・105, LX100, JZX100・101・105) ……………	平成 22 年版
マークⅡワゴン クオリス (SXV20・25, MCV20・21・25) ……………	平成 22 年版
マークⅩ Zio (ANA10・15, GGA10) ……………	平成 22 年版
ラウム (NCZ20・25) ……………	平成 22 年版
ラウム (EXZ10・15) ……………	平成 22 年版
ランドクルーザー プラド (RZJ90・95, KDJ90・95, KZJ90・95, VZJ90・95) ……………	平成 22 年版
ランドクルーザー (GRJ76K・79K) ……………	平成 27 年版
ランドクルーザー 100 (HDJ101, UZJ100) ……………	平成 22 年版
ランドクルーザー 80 (HZJ81, HDJ81, FZJ80) ……………	平成 22 年版
レクサス LS (USF40・41・45・46 : ~平成 24 年 10 月) ……………	平成 25 年版
レクサス LS ハイブリッド (UVF45・46 : ~平成 24 年 10 月) ……………	平成 25 年版
レクサス RC F (USC10) ……………	平成 27 年版

C-HR / C-HR ハイブリッド

[2WD]

NGX10 / ZYX10



フロント：サスペンション クロスメンバ

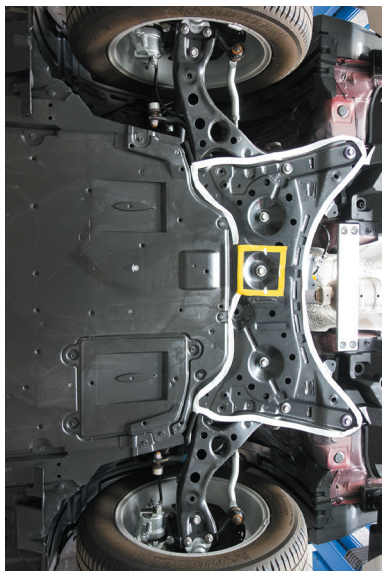

リヤ：サスペンション メンバ突起部

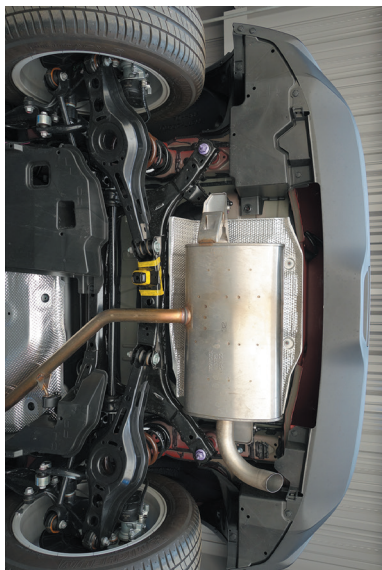



C-HR [4WD]

NGX50



ト  
ヨ  
タ

日  
産

ホ  
ン  
ダ

三  
菱

マ  
ツ  
ダ

ス  
バ  
ル

ス  
ズ  
キ

ダ  
イ  
ハ  
ツ

フロント：サスペンション クロスメンバ

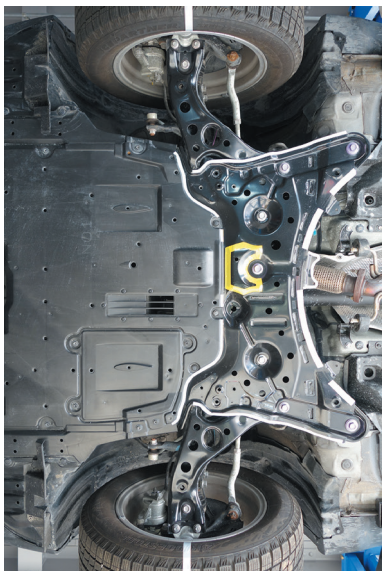

リヤ：サスペンション メンバ突起部

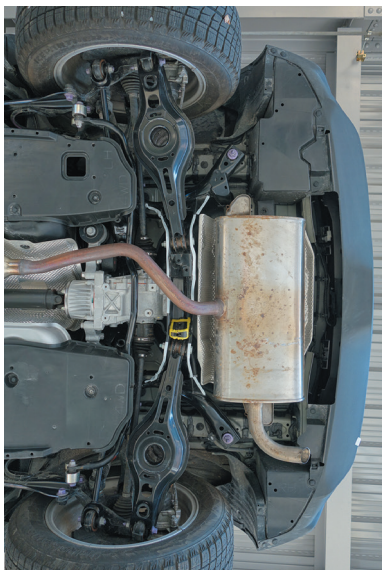

## ホンダ

トヨタ	CR-V (RW1, RW2 系- H30.8 ~) .....	146
	CR-V ハイブリッド (RT5, RT6 系- H30.8 ~) .....	146
	CR-Z (ZF1, ZF2 系- H22.2 ~ 29.1) .....	147
	N-BOX (JF3, JF4 系- H29.9 ~) .....	148
日産	N-BOX (JF1, JF2 系- H23.12 ~ 29.9) .....	149
	N-BOX + (プラス) (JF1, JF2 系- H24.7 ~ 29.9) .....	149
	N-BOX スラッシュ (JF1, JF2 系- H26.12 ~) .....	149
	N-ONE (JG1, JG2 系- H24.10 ~) .....	149
ホンダ	N-VAN (JJ1, JJ2 系- H30.7 ~) .....	150
	N-WGN (JH3, JH4 系- R1.7 ~) .....	148
	N-WGN (JH1, JH2 系- H25.11 ~ R1.7) .....	149
	S660 (JW5 系- H27.4 ~) .....	151
三菱	アクティトラック (HA8, HA9 系- H21.12 ~) .....	152
	アクティトラック (HA6, HA7 系- H11.5 ~ 21.12) .....	154
	アクティバン (HH5, HH6 系- H11.6 ~ 30.7) .....	154
	アコード ハイブリッド (CR6, CR7 系- H25.6 ~) .....	156
マツダ	インサイト (ZE4 系- H30.12 ~) .....	157
	インサイト (ZE2, ZE3 系- H21.2 ~ 26.3) .....	147
	ヴェゼル (RU1, RU2 系- H25.12 ~) .....	158, 159
	ヴェゼル ハイブリッド (RU3, RU4 系- H25.12 ~) .....	158, 159
スバル	オデッセイ (RC1, RC2 系- H25.11 ~) .....	160
	オデッセイ (RB3, RB4 系- H20.10 ~ 25.11) .....	161
	オデッセイ (RB1, RB2 系- H15.10 ~ 20.10) .....	161
	オデッセイ ハイブリッド (RC4 系- H28.2 ~) .....	160
スズキ	グレイス (GM6, GM9 系- H27.7 ~) .....	172, 173
	グレイス ハイブリッド (GM4, GM5 系- H26.12 ~) .....	172, 173
	ジェイド (FR5 系- H27.5 ~) .....	162
	ジェイド ハイブリッド (FR4 系- H27.2 ~) .....	162
ダイハツ	シビック (FC1, FK7 系- H29.9 ~) .....	163, 164
	シビック タイプ R (FK8 系- H29.9 ~) .....	164
	シャトル (GK8, GK9 系- H27.5 ~) .....	165, 166
	シャトル ハイブリッド (GP7, GP8 系- H27.5 ~) .....	165, 166

ステップワゴン (RP1 ~ 4系- H27.4 ~)	167
ステップワゴン (RK1, RK2, RK5, RK6系- H21.10 ~ 27.4)	168
ステップワゴン ハイブリッド (RP5系- H29.9 ~)	167
ストリーム (RN6 ~ 9系- H18.7 ~ 26.5)	169
ストリーム (RN1 ~ 5系- H12.10 ~ 18.7)	169
ゼスト/ゼストスパーク (JE1, JE2系- H18.2 ~ 24.11)	170, 171
バモス (HM1, HM2系- H11.6 ~ 30.5)	154
バモス ホビオ (HJ1, HJ2, HM3, HM4系- H15.4 ~ 30.5)	154
フィット (GK3 ~ 6系- H25.9 ~)	172, 173
フィット (GE6 ~ 9系- H19.10 ~ 25.9)	174, 175
フィット (GD1 ~ 4系- H13.6 ~ 19.10)	176, 177
フィットアリア (GD6 ~ 9系- H14.11 ~ 21.1)	176, 177
フィットシャトル (GG7, GG8系- H23.6 ~ 27.3)	174, 175
フィットシャトル ハイブリッド (GP2系- H23.6 ~ 27.3)	174
フィットハイブリッド (GP5, GP6系- H25.9 ~)	172, 173
フィットハイブリッド (GP1, GP4系- H22.10 ~ 25.9)	174
フリード/フリード+ (GB5, GB6系- H28.9 ~)	178, 179
フリード/フリードスパイク (GB3, GB4系- H20.5 ~ 28.9)	180, 181
フリードハイブリッド (GB7, GB8系- H28.9 ~)	178, 179
フリードハイブリッド/フリードスパイクハイブリッド (GP3系- H23.10 ~ 28.9)	180
ライフ (JC1, JC2系- H20.11 ~ 26.5)	170, 171

トヨタ

日産

ホンダ

三菱

マツダ

スバル

スズキ

ダイハツ

## 既刊本に収録されている車種

以下の車種につきましては、既刊のジャッキアップポイントハンドブック（平成22年版・平成25年版・平成27年版）をご参照ください。

トヨタ	CR-V (RM1・4) .....	平成25年版
	CR-V (RE3・4) .....	平成22年版
	CR-V (RD4・5・6・7) .....	平成22年版
日産	CR-V (RD1・2) .....	平成22年版
	HR-V (GH1・2・3・4) .....	平成22年版
	MDX (YD1) .....	平成22年版
	NSX (NA1・2) .....	平成22年版
ホンダ	S2000 (AP1・2) .....	平成22年版
	S-MX (RH1・2) .....	平成22年版
	Z (PA1) .....	平成22年版
	アヴァンシア (TA1・2・3・4) .....	平成22年版
	アクティトラック (HA3・4) .....	平成25年版
	アクティバン (HH3・4) .....	平成25年版
三菱	アコード (CL7・8・9, CM1・2・3) .....	平成22年版
	アコード／トルネオ (CF3・4・5・6・7, CL1・2・3, CH9) .....	平成22年版
	アコード (CU2, CW2) .....	平成22年版
	インサイト (ZE1) .....	平成22年版
マツダ	インスパイア (UC1) .....	平成22年版
	インスパイア／セイパー (UA4・5) .....	平成22年版
	インスパイア (CP3) .....	平成22年版
	インテグラ (DC5) .....	平成22年版
	エアウェイブ／パートナー (GJ1・2・3・4) .....	平成22年版
スバル	エディックス (BE1・2・3・4・8) .....	平成22年版
	エリシオン (RR1・2・3・4) .....	平成22年版
	エレメント (YH2) .....	平成22年版
	オデッセイ (RA6・7・8・9) .....	平成22年版
	クロスロード (RT1・2・3・4) .....	平成22年版
スズキ	ザッツ (JD1・2) .....	平成22年版
	シビック type-R EURO (FN2) .....	平成25年版
	シビック (FD1・2・3) .....	平成22年版
	シビック／シビックフェリオ (EU1～4, ES1～3, EP3, ES9) .....	平成22年版
ダイハツ	ストリート (HH3・4) .....	平成25年版
	ステップワゴン (RG1～4) .....	平成22年版
	ステップワゴン (RF3～8) .....	平成22年版
	ステップワゴン (RF1・2) .....	平成22年版

トゥデイ (JA4・5) .....	平成 22 年版
ドマーニ (MB3～5) .....	平成 22 年版
パートナー (EY6～9) .....	平成 22 年版
プレリユード (BB5～8) .....	平成 22 年版
モビリオ (GB1・2) .....	平成 22 年版
モビリオスパイク (GK1・2) .....	平成 22 年版
ライフ (JB5～8) .....	平成 22 年版
ライフ (JB1・2) .....	平成 22 年版
ライフダンク (JB3・4) .....	平成 22 年版
ライフ (JA4) .....	平成 22 年版
ラグレイト (RL1) .....	平成 22 年版
レジェンド (KB1・2) .....	平成 22 年版
レジェンド (KA9) .....	平成 22 年版
ロゴ (GA3) .....	平成 22 年版

ト  
ヨ  
タ日  
産ホ  
ン  
ダ三  
菱マ  
ツ  
ダス  
バ  
ルス  
ズ  
キダ  
イ  
ハ  
ツ



アクティトラック / アクティバン /  
バモス / バモス ホビオ

HA6, HA7 / HH5, HH6 /  
HM1, HM2 / HJ1, HJ2, HM3, HM4



フロント：フロントフロア クロスメンバ

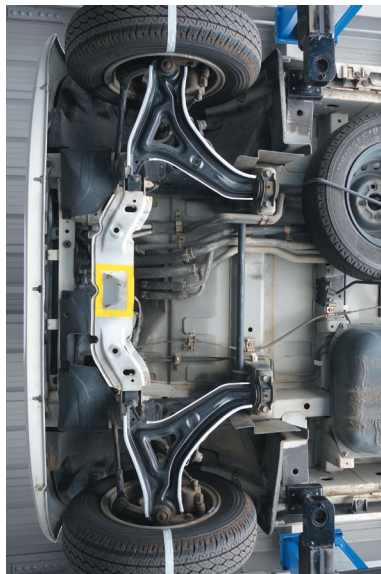

リヤ：リヤアクスルビーム

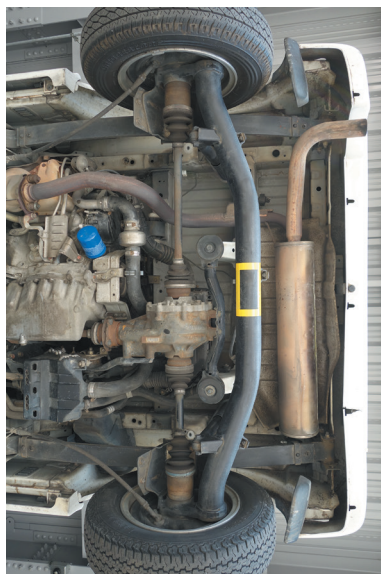

※写真はバモス (HM1) を示す。他モデルは部品等の配置や形状が若干異なる場合があるが、ジャッキポイントの形状及び位置はほぼ同じである (編集部)。

アクティトラック：HA6, HA7  
 フレーム付車のリフトアップポイント

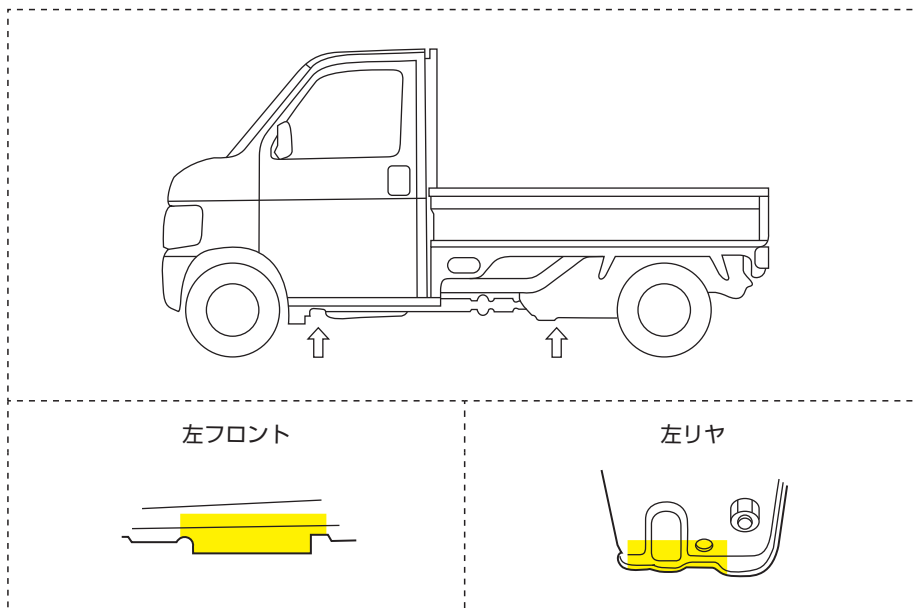

アクティバン：HH5・6 / パモス：HM1・2 / パモス ホビオ：HJ1・2, HM3・4  
 フレーム付車のリフトアップポイント

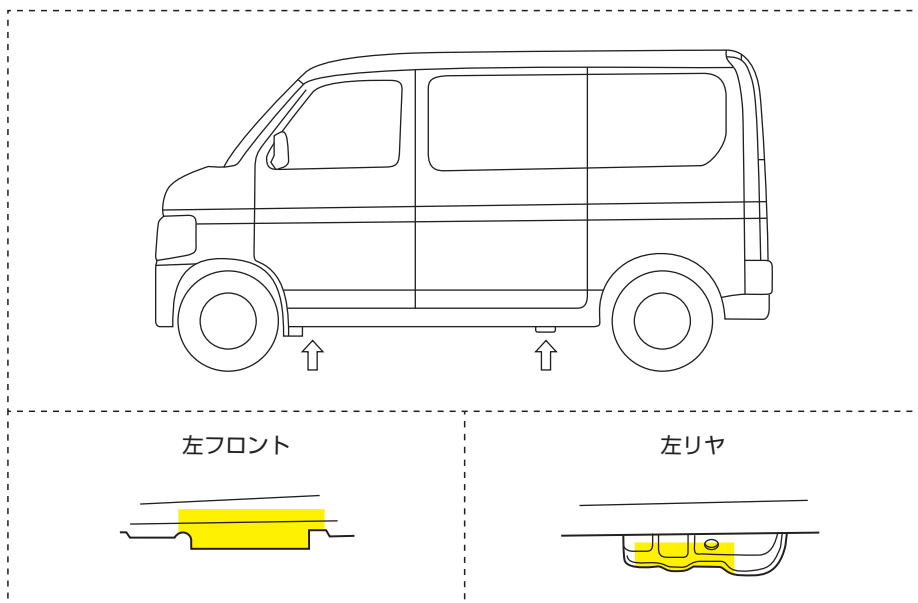

トヨタ

日産

ホンダ

三菱

マツダ

スバル

スズキ

ダイハツ

### 【ご注意】

本書に掲載されている図画・写真等を無断で複写・複製したり、画像データ等にして送信したりすることは、たとえ一部であっても著作権法違反となります。

## ジャッキアップポイントハンドブック 令和2年版

---

■発行所 株式会社 公論出版  
〒110-0005  
東京都台東区上野3-1-8  
TEL. 03-3837-5731  
FAX. 03-3837-5740

---

■定価 3,900円 ■送料 300円(共に税込)

---

■発行日 令和2年1月6日

---