

## 本書について

1 本書は、オーディオパネル（オーディオ本体）、インパネ（インストルメントパネル）、フロントドア及びリヤドアトリム（ライニング）の取り外し方をまとめたものです。

付録として、テールランプの取り外し方、バッテリーマイナス端子取り外し後の初期化作業、及びオーディオコネクタの端子配列\*を収録しています。取り付けは、取り外し方を参考にしてください。基本的に、各自動車メーカー発行の技術マニュアルに基づいて編集してあります。

\*コネクタ図と車速信号、リバース、パーキングブレーキ、各種電源、アース、前後左右スピーカーの+のみを参考として記載しています（年式等により配列が異なる場合があります。ご了承ください）。ナビとステアリングスイッチ間、コンピュータ間の信号用配線などは省略しています。又、スピーカー位置は前後左右のみ記載しています。

2 スピーカーパネルなどの左右対象の部品の取り外しは（左右）と記載してあり、基本的に片側で解説しています。

3 インパネ取り外しの際、エアバッグ用のコネクタを外す必要があります。コネクタの取り外しについての詳細は、弊社発行「エアバッグ用コネクタ&カプラ脱着マニュアル\*」をご参照ください。

\*定価 1,500 円、送料 200 円（共に税込）。

4 トリム取り外しに関する諸注意は下記のとおりです。

### 作業前に行うこと

- IG OFF 後、1～6分（ナビゲーションが各種メモリー操作を行う時間）以上経過してからマイナス端子を取り外す（日産 エクストレイル／エルグランド、ホンダ ステップワゴン／オデッセイは時間の指定無し）。
- エアバッグ用コネクタを取り外すときは、マイナス端子取り外し後、一定時間以上経過してから作業を行う。

メーカー	通称名（型式）	時間
トヨタ	アリオン／プレミオ（T26系）	90秒以上
	アルファード／ヴェルファイア（H2系）	
	エスティマ（R5系）	
	ヴォクシー／ノア（R7系）	
	カローラ アクシオ／カローラ フィールダー（E14系）	
	クラウン（S2系）	
日産	エクストレイル（T31系）	3分以上
	エルグランド（E52系）	
ホンダ	オデッセイ（RB3・4）	3分以上
	ステップワゴン（RK1・2・3・4）	

### 使用工具について

- クリップリムーバー、モールディングリムーバー等を使用する。

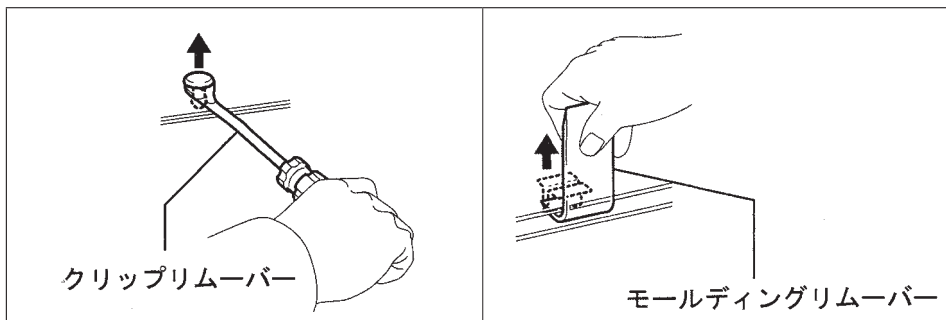

- マイナスドライバーには必ず保護テープを巻く。

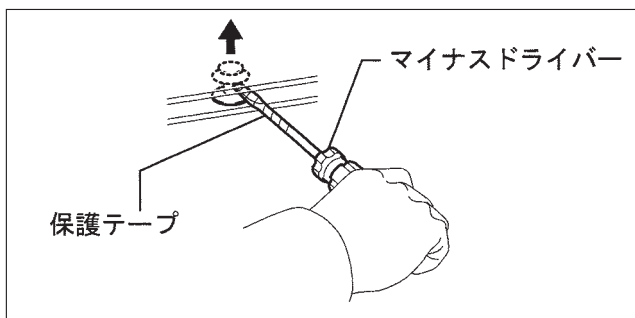

## 《トヨタ》

**1** アリオン／プレミオ (T26系)

- |                   |    |
|-------------------|----|
| 1. オーディオ パネル      | 3  |
| 2. インパネ           | 3  |
| 3. Fドアトリム         | 9  |
| 4. Rドアトリム         | 10 |
| 5. テールランプ         | 11 |
| 6. 初期化            | 13 |
| 7. オーディオ コネクタ端子配列 | 13 |

**2** アルファード／ヴェルファイア(H2系)

- |                   |    |
|-------------------|----|
| 1. オーディオ パネル      | 14 |
| 2. インパネ           | 14 |
| 3. Fドアトリム         | 24 |
| 4. Rドアトリム         | 26 |
| 5. テールランプ         | 26 |
| 6. 初期化            | 28 |
| 7. オーディオ コネクタ端子配列 | 28 |

**3** エスティマ (R5系)

- |                   |    |
|-------------------|----|
| 1. オーディオ パネル      | 30 |
| 2. インパネ           | 30 |
| 3. Fドアトリム         | 36 |
| 4. Rドアトリム         | 37 |
| 5. テールランプ         | 37 |
| 6. 初期化            | 38 |
| 7. オーディオ コネクタ端子配列 | 39 |

**4** ヴォクシー／ノア (R7系)

- |                   |    |
|-------------------|----|
| 1. オーディオ パネル      | 41 |
| 2. インパネ           | 41 |
| 3. Fドアトリム         | 47 |
| 4. Rドアトリム         | 48 |
| 5. テールランプ         | 48 |
| 6. 初期化            | 48 |
| 7. オーディオ コネクタ端子配列 | 49 |

**5** カローラ アクシオ／フィールダー(E14系)

- |                   |    |
|-------------------|----|
| 1. オーディオ パネル      | 50 |
| 2. インパネ           | 50 |
| 3. Fドアトリム         | 56 |
| 4. Rドアトリム         | 57 |
| 5. テールランプ         | 57 |
| 6. 初期化            | 58 |
| 7. オーディオ コネクタ端子配列 | 58 |

**6** クラウン (S2系)

- |                   |    |
|-------------------|----|
| 1. オーディオ パネル      | 59 |
| 2. インパネ           | 59 |
| 3. Fドアトリム         | 71 |
| 4. Rドアトリム         | 72 |
| 5. テールランプ         | 73 |
| 6. 初期化            | 75 |
| 7. オーディオ コネクタ端子配列 | 75 |

## 《日産》 ※初期化作業無し

**7** エクストレイル (T31系)

- |                   |    |
|-------------------|----|
| 1. オーディオ パネル      | 77 |
| 2. インパネ           | 77 |
| 3. Fドアトリム         | 82 |
| 4. Rドアトリム         | 82 |
| 5. テールランプ         | 82 |
| 6. オーディオ コネクタ端子配列 | 83 |

**8** エルグランド (E52系)

- |                   |    |
|-------------------|----|
| 1. オーディオ パネル      | 84 |
| 2. インパネ           | 84 |
| 3. Fドアトリム         | 93 |
| 4. Rドアトリム         | 94 |
| 5. テールランプ         | 94 |
| 6. オーディオ コネクタ端子配列 | 96 |

## 《ホンダ》 ※初期化作業無し

**9** オデッセイ (RB3・4)

- |                   |     |
|-------------------|-----|
| 1. オーディオ パネル      | 97  |
| 2. インパネ           | 98  |
| 3. Fドアトリム         | 110 |
| 4. Rドアトリム         | 111 |
| 5. テールランプ         | 113 |
| 6. オーディオ コネクタ端子配列 | 113 |

**10** ステップワゴン (RK1・2・3・4)

- |                   |     |
|-------------------|-----|
| 1. オーディオ パネル      | 114 |
| 2. インパネ           | 114 |
| 3. Fドアトリム         | 124 |
| 4. Rドアトリム         | 125 |
| 5. テールランプ         | 126 |
| 6. オーディオ コネクタ端子配列 | 126 |

# 1 アリオン／プレミオ (T26系)

## 1. オーディオ パネル

1 [2. インパネ] の取り外し手順 5～7 を行う。

### 2 ラジオ (ナビ) ブラケット (左右)

①ボルト3本及びスクリュー2本を外し、ブラケットを取り外す。

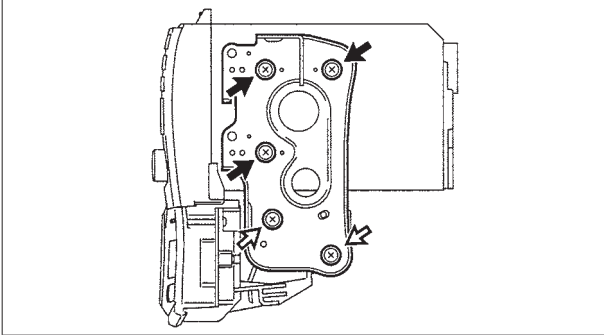

### 3 ラジオ (ナビ) レシーバー ASSY

①ツメ2箇所及びガイド2箇所のかん合を外し、レシーバーをエアコンディショナコントロール ASSY から取り外す。

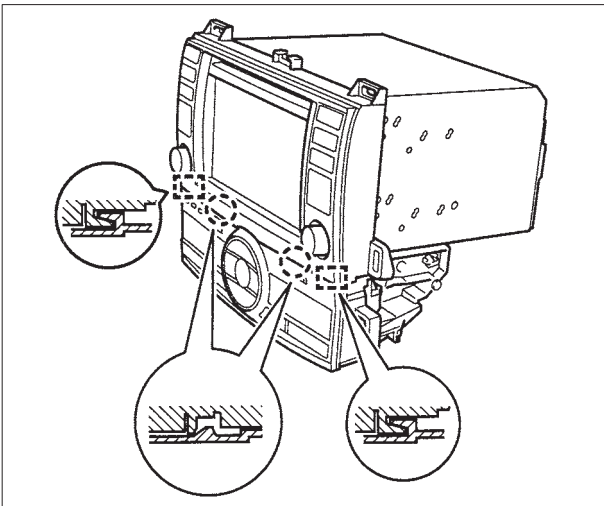

## 2. インパネ

### 1 フロントピラーガーニッシュ (左右)

—カーテンシールドエアバッグなし—

- ①ガーニッシュ上部を図の矢印(1)方向に引き、クリップ及びガーニッシュクリップのかん合を外す。
- ②ガーニッシュを図の矢印(2)方向に引き、ガイドを外し、ガーニッシュを取り外す。
- ③ガーニッシュクリップをピラーから取り外す。

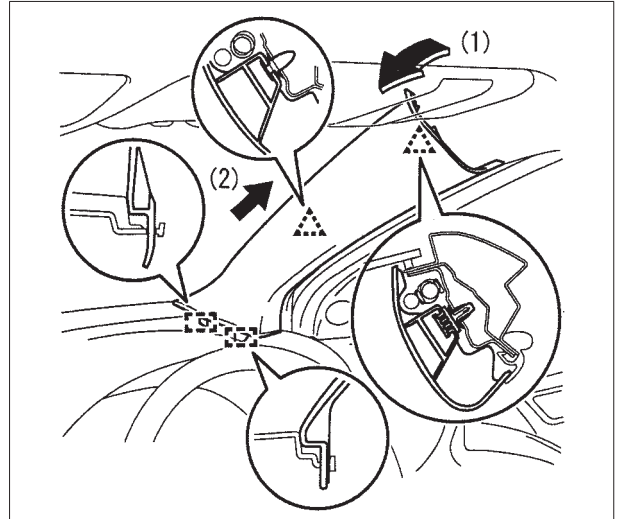

—カーテンシールドエアバッグあり—

- ①ガーニッシュ上部を図の矢印(1)方向に引き、クリップ及びガーニッシュクリップのかん合を外す。
  - ②ニッパなどを使用して、ガーニッシュクリップを切断する。
  - ③ガーニッシュを図の矢印(2)方向に引き、ガイドを外し、ガーニッシュを取り外す。
  - ④ガーニッシュクリップをピラーから取り外す。
- ※取り付けられていたガーニッシュクリップは、必ず新品に取り替える。

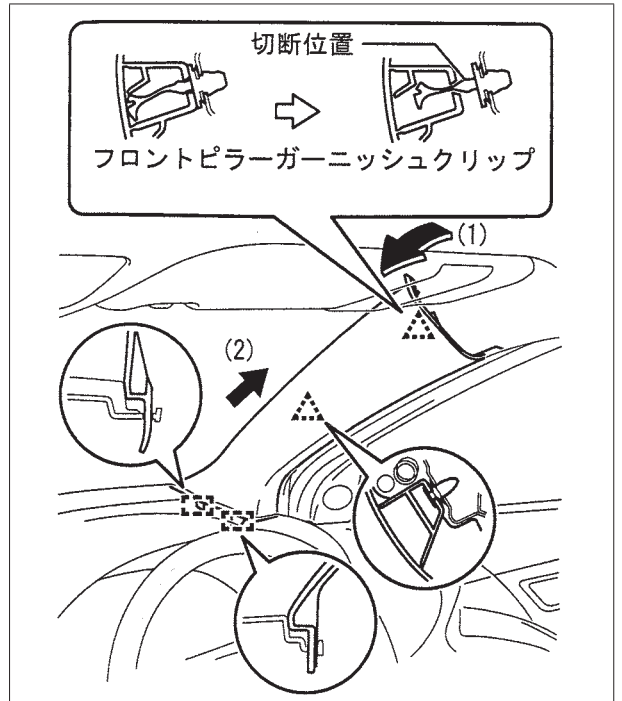

⑤カーテンシールドエアバッグ保護。

ガーニッシュを取り外した後、ただちに保護カバー(※)をカーテンシールドエアバッグに取り付ける。  
※布又はナイロンを使用して、図のようにエアバッグ部を包み込み、ガムテープで布又はナイロンの両端末を固定する。

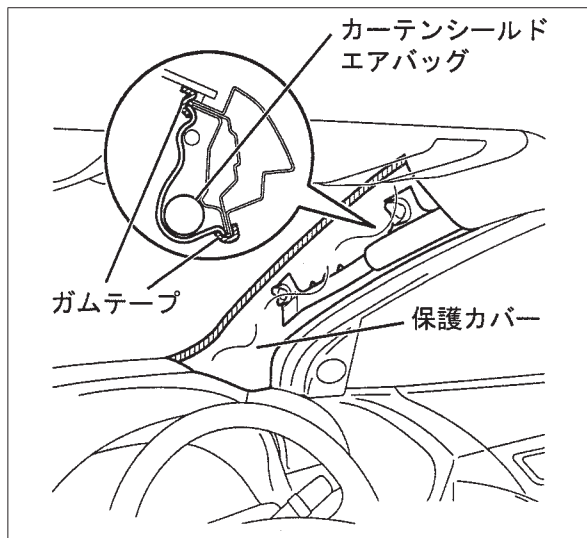

② フロントドアウェザーストリップ (左右)

①ウェザーストリップを取り外す。

③ インstrumentクラスタフィニッシュパネル

①チルトレバーを操作し、ハンドルを下げた状態にする。

②図の位置に保護テープを貼る。

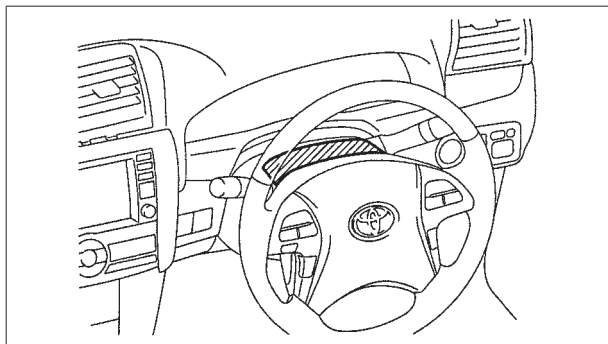

③クリップ3箇所のかん合を外し、パネルを取り外す。

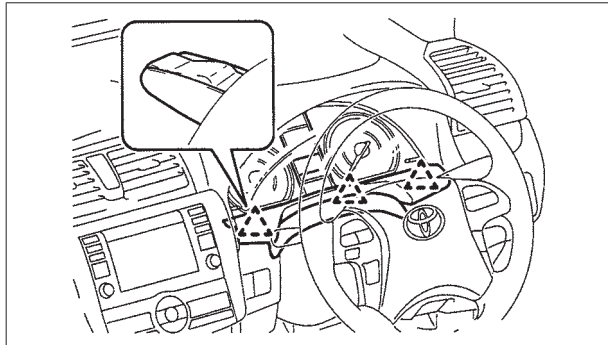

④ コンビネーションメータ ASSY

①スクリュー2本及びクリップ2箇所のかん合を取り外す。

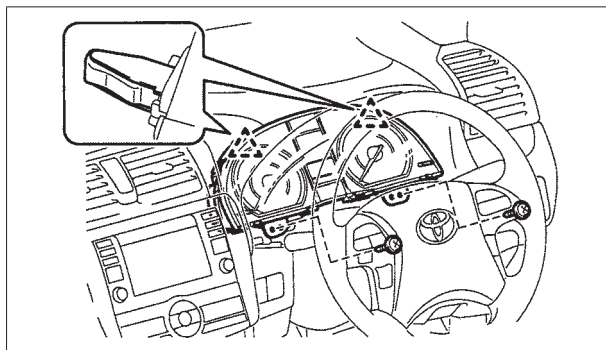

②メータを車両後方に引き出して、コネクタ及びクランプの接続を外し、メータ ASSY を取り外す。

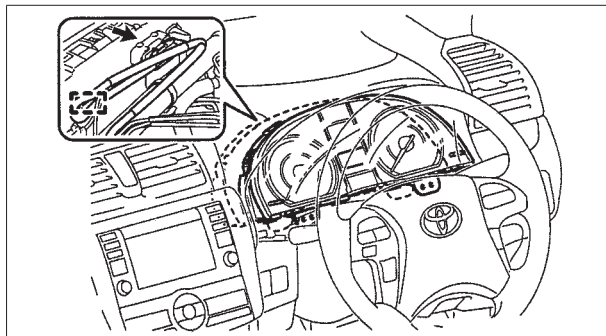

⑤ インstrumentクラスタフィニッシュパネル ASSY CTR

※「ラジオレシーバーなし」は手順②を行う。

①クリップ4箇所及びツメ3箇所のかん合を外し、パネルを取り外す。

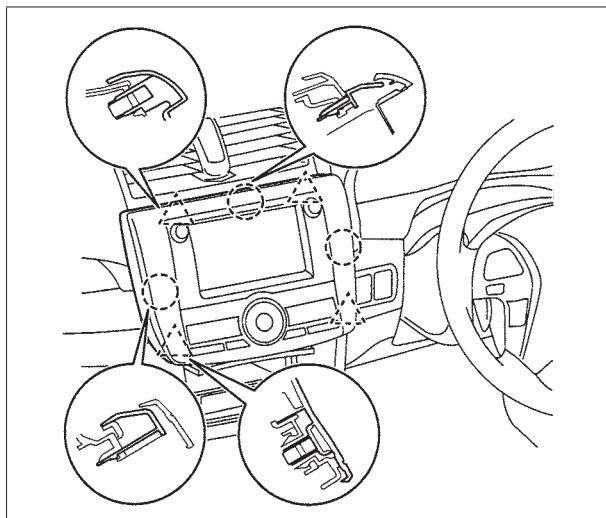

- ②クリップ2箇所及びツメ6箇所のかん合を外し、パネルを取り外す。

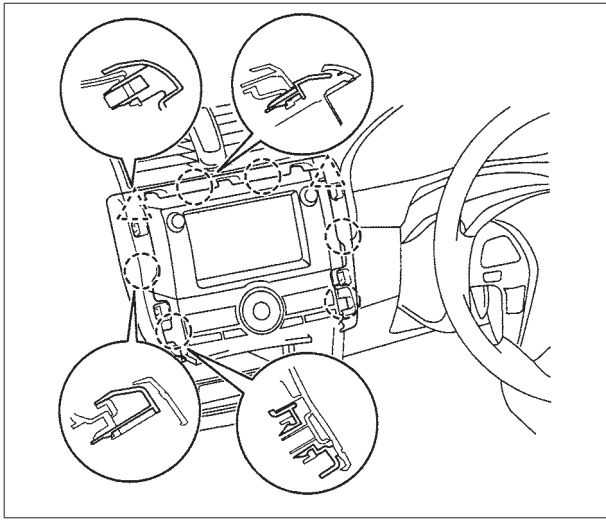

**6** インストルメントクラスタフィニッシュパネル CTR (左右)

- ①クリップのかん合を外す。  
②ガイドを外し、パネルを取り外す。

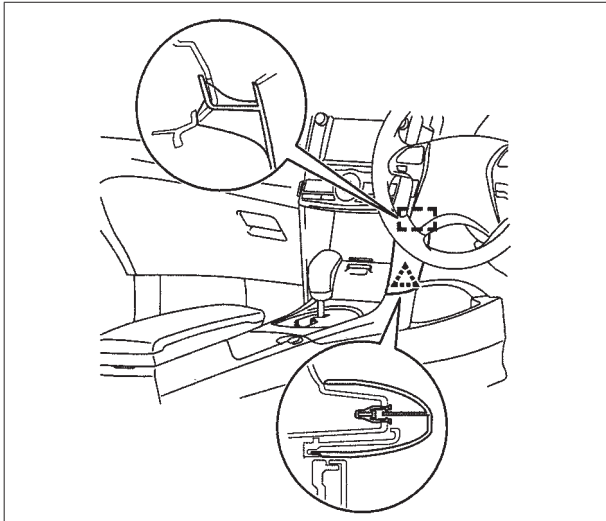

**7** ラジオチューナーオープニングカバー W/ エアコンディショナコントロール ASSY

- ①ボルト4本を外し、コントロール ASSY を取り外す (ナビ、オーディオ付は各コネクタの接続を外す)。

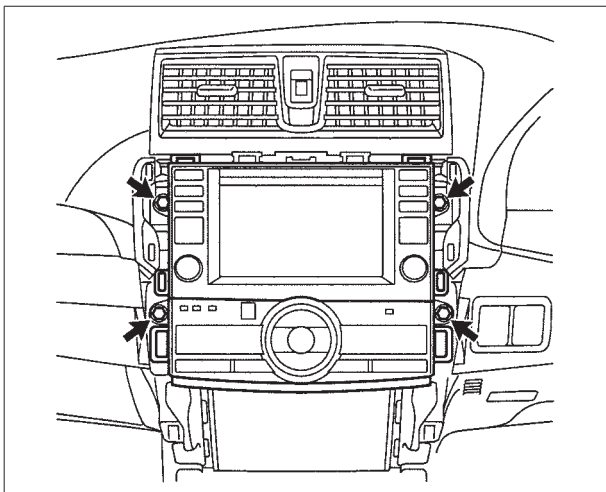

**8** インストルメントクラスタフィニッシュパネルガーニッシュ No.1

- ①クリップ2箇所及びガイド2箇所のかん合を外し、ガーニッシュを取り外す。

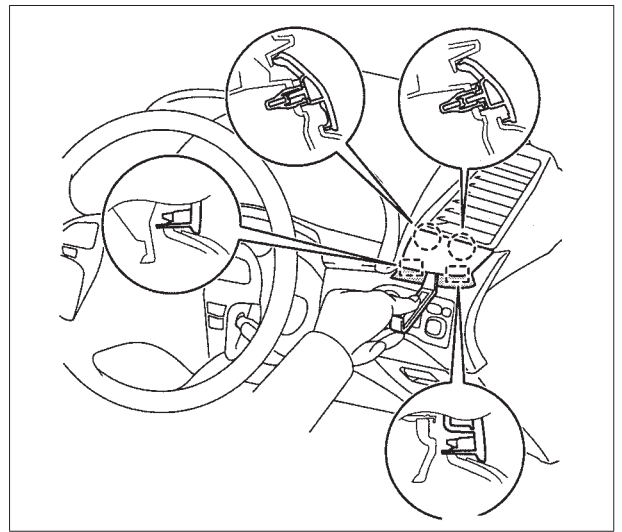

**9** インストルメントパネルセーフティパッド No.1

- ①クリップ4箇所及びツメ2箇所のかん合を外す。  
②コネクタの接続を外し、パッドを取り外す。

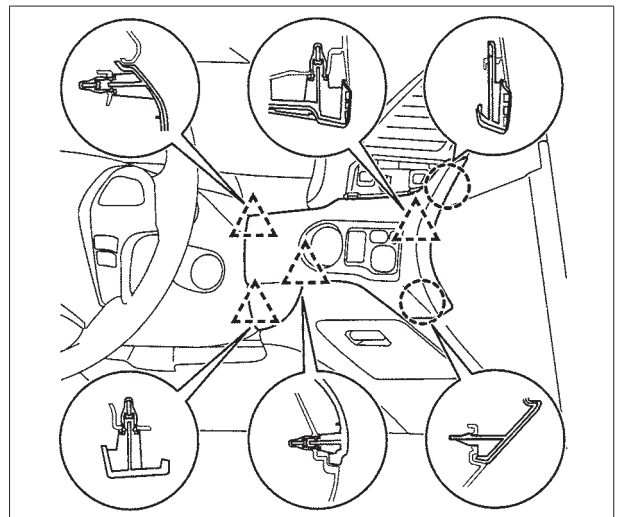

**10** インストルメントパネルセーフティパッド No.2

- ①ツメ3箇所及びクリップのかん合を外す。  
②コネクタの接続を外し、パッドを取り外す。

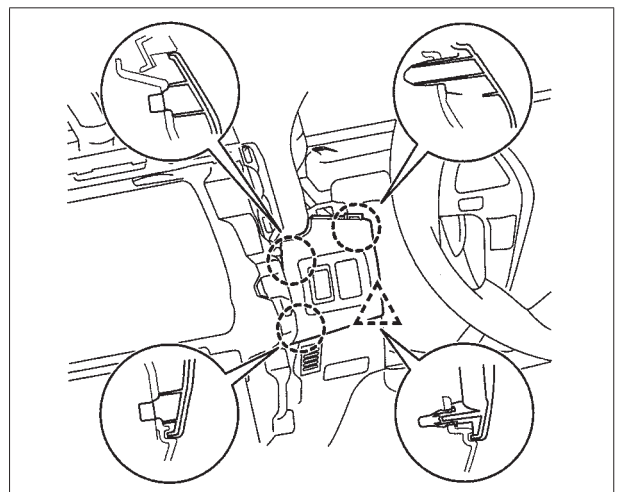

**11** インストルメントクラスタフィニッシュパネルガーニッシュ No.3

- ①クリップ4箇所のかん合を外し、ガーニッシュを取り外す。

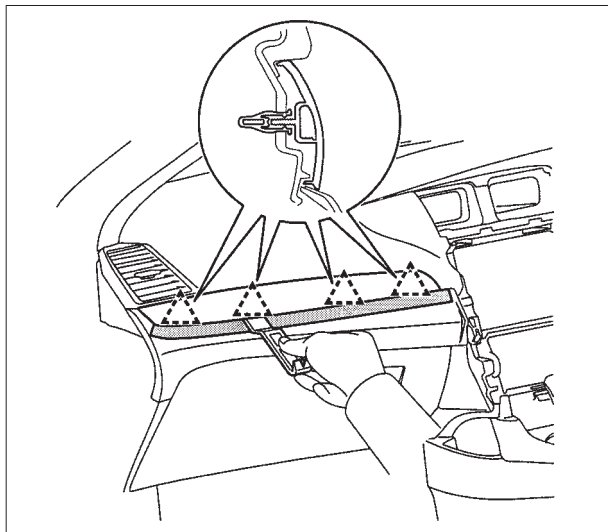

**12** インストルメントクラスタフィニッシュパネルガーニッシュ LWR

- ①クリップ2箇所及びツメ5箇所のかん合を外し、ガーニッシュを取り外す。

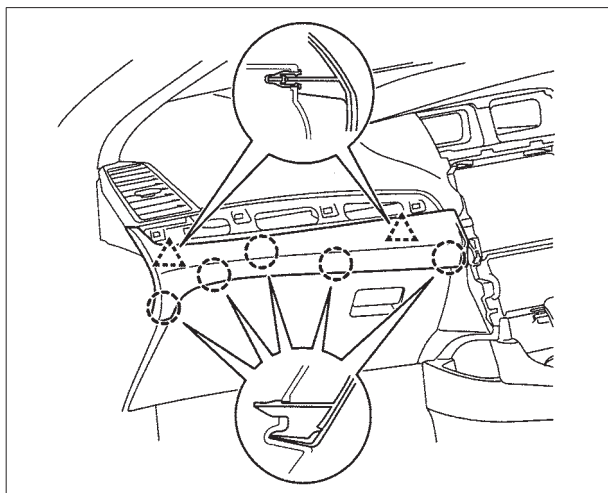

**13** インストルメントパネルレジスタ ASSY No.3

- ①クリップ2箇所及びツメ4箇所のかん合を取り外す。
- ②コネクタの接続を外し、レジスタを取り外す。

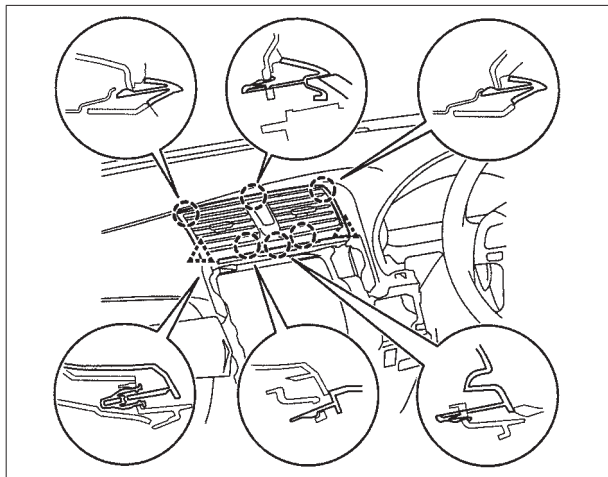

**14** クラブコンパートメントドア ASSY

- ①ツメのかん合を外し、ドアストoppaを切り離す。
- ②ストoppa2箇所を解除して、ドアを水平になるまで引き出す。

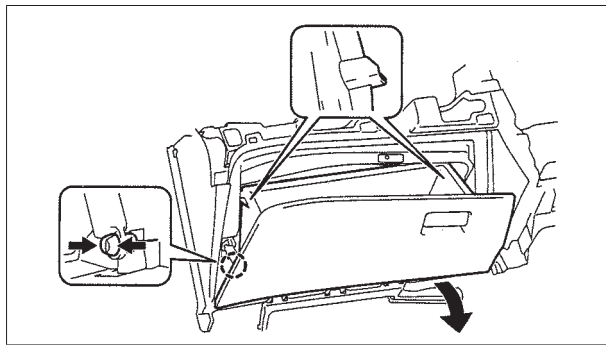

- ③ヒンジ部のかん合2箇所を外し、ドアを取り外す。

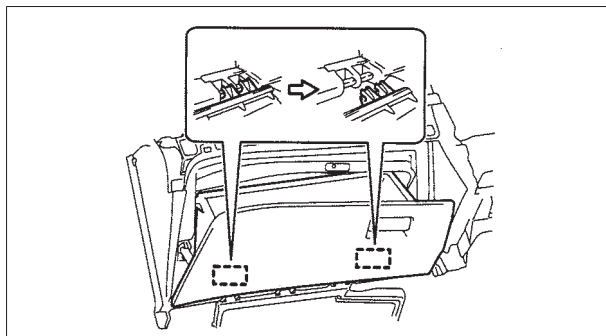

**15** グローブコンパートメントドアストoppa

- ①ツメのかん合を外し、ストoppaを取り外す。

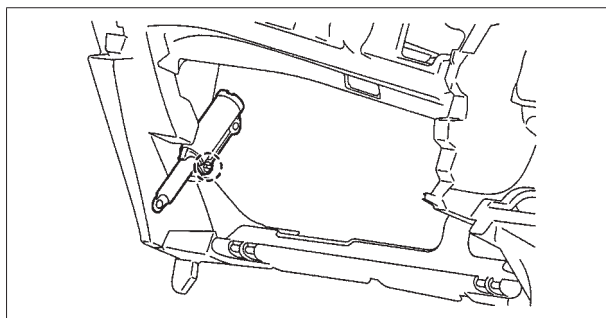

**16** インstrumentパネルレジスタ ASSY (左右)

①クリップ2箇所及びガイド3箇所のかん合を外してレジスタを取り外す。

※吹き出し口部分だけを持って外すと部品が破損するおそれがあるので、必ず図のように手をかけて矢印の方向に引いて取り外す。

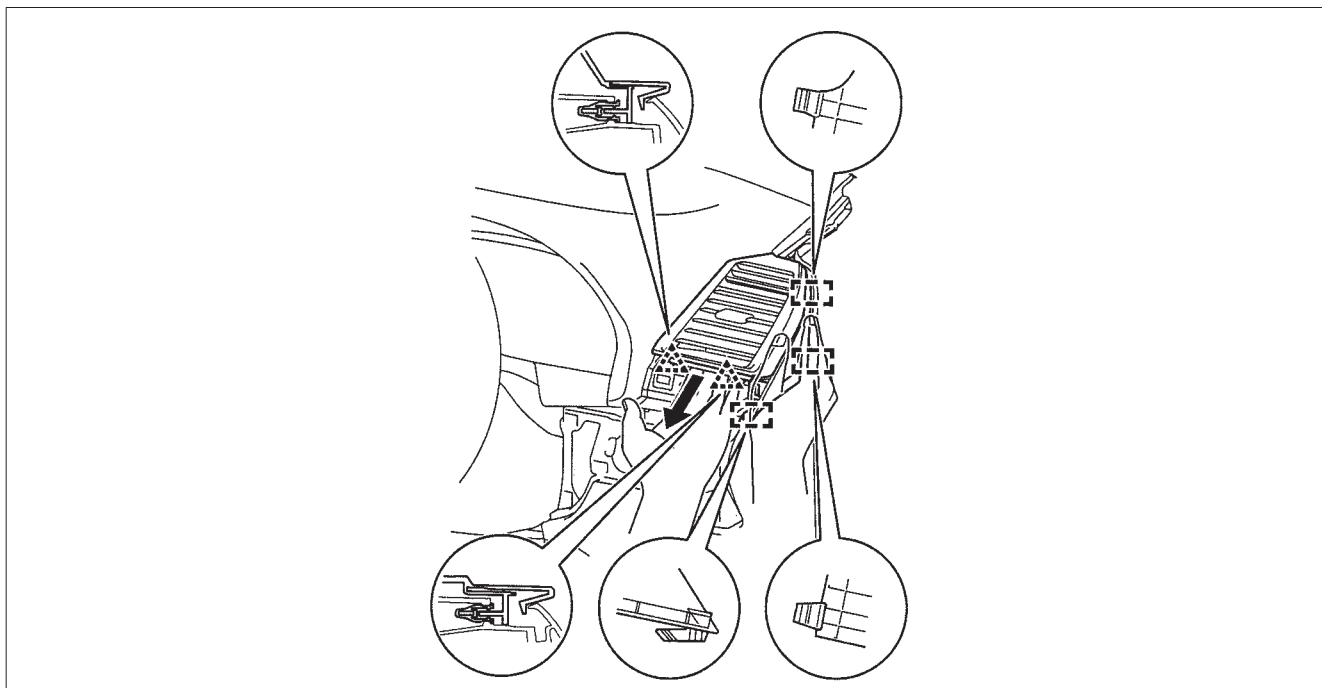
**17** インパネ

①チルトレバーを操作し、ハンドルを下げた状態にする。

②各コネクタ、クランプの接続を外す。

③インパネパッセンジャーエアバッグ ASSY 取り付けボルト※〈A〉を取り外す。※ T = 18N・m (184kgf・cm)

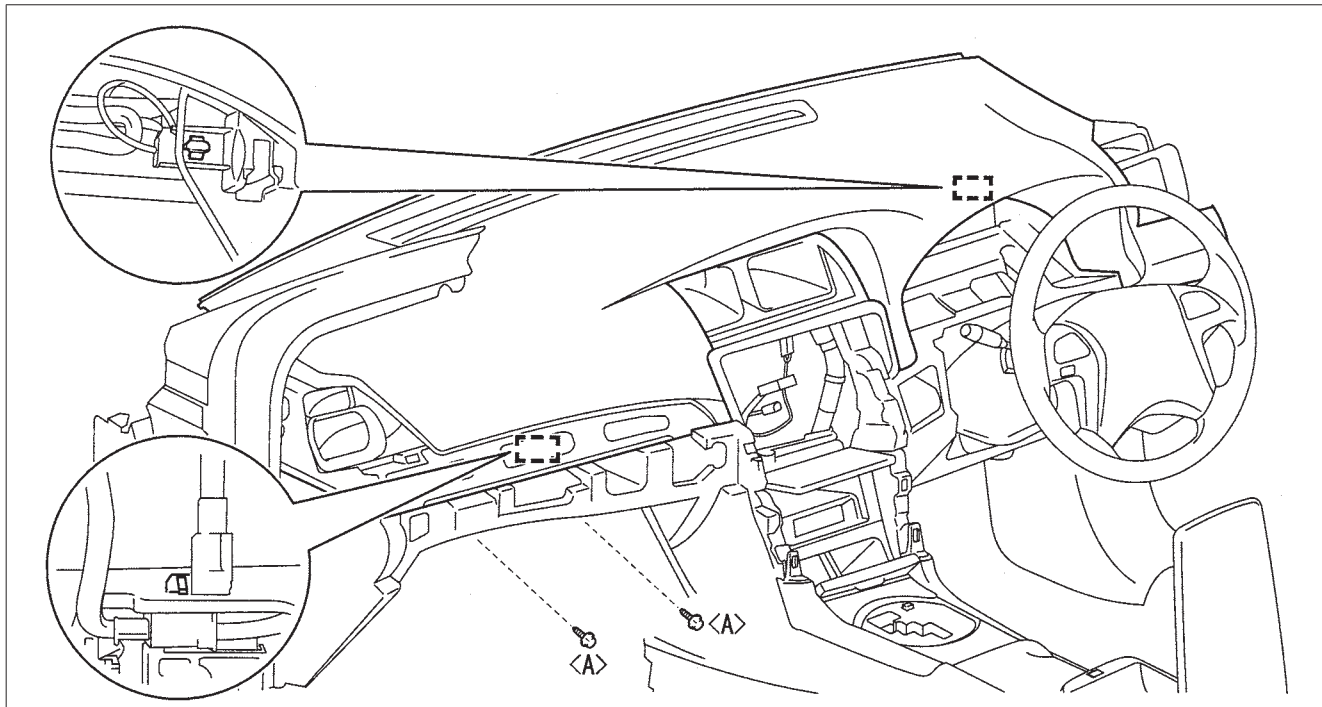

④クリップ4箇所及びツメ3箇所のかん合を外す。

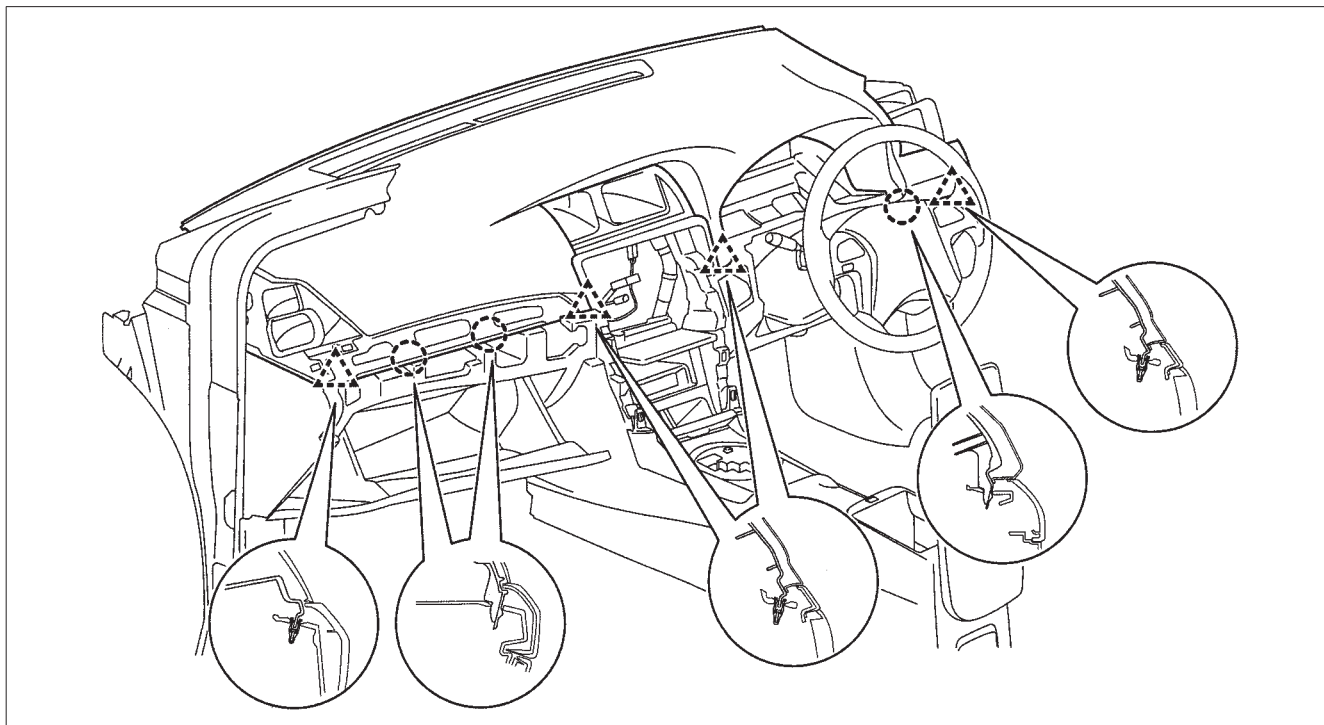

⑤車両後方に引き、ツメのかん合5箇所を外し、インパネ W/ パッセンジャーエアバッグ ASSY を取り外す。

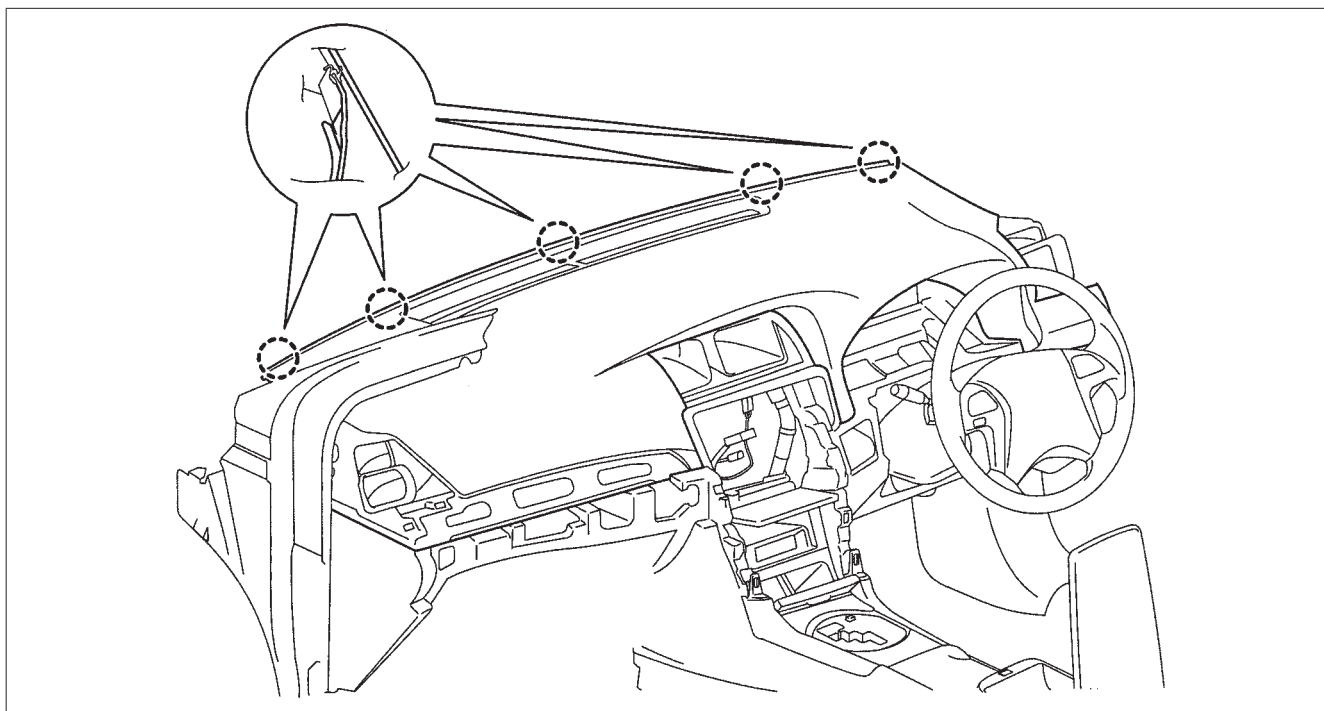

アリオン  
プレミオ

アルファード  
ヴェルファイア

エスティマ

ヴォクシー  
ノア

カローラアクシオ  
フィールダー

クラウン

エクストレイル

エルグランド

オデッセイ

ステップワゴン



### 3. Fドアトリム

#### 1 アームレスト ASSY (左右)

- ① ツメ 3箇所とクリップ 2箇所のかん合を外し、アームレスト ASSY を取り外す。

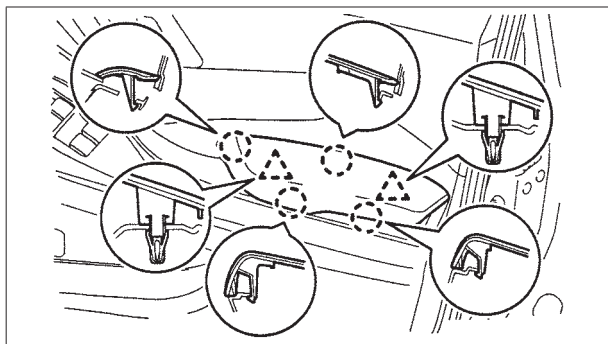

#### 2 ハンドルベゼルプラグ (左右)

- ① ツメのかん合 3箇所を外し、プラグを取り外す。

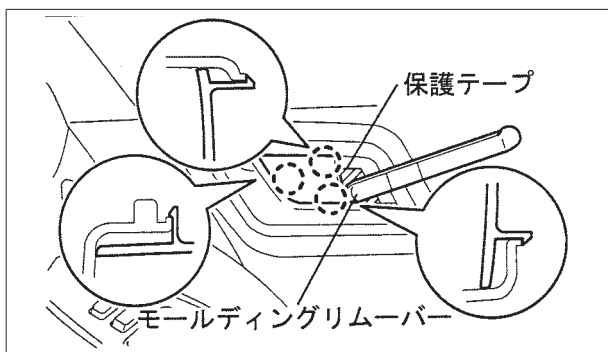

#### 3 パワーウインドスイッチ

##### —運転席側—

- ① 車両前側からクリップ及びツメ 5箇所のかん合を外す。
- ② 矢印の方向にスライドさせ、スイッチを取り外す。
- ③ コネクタの接続を外す。

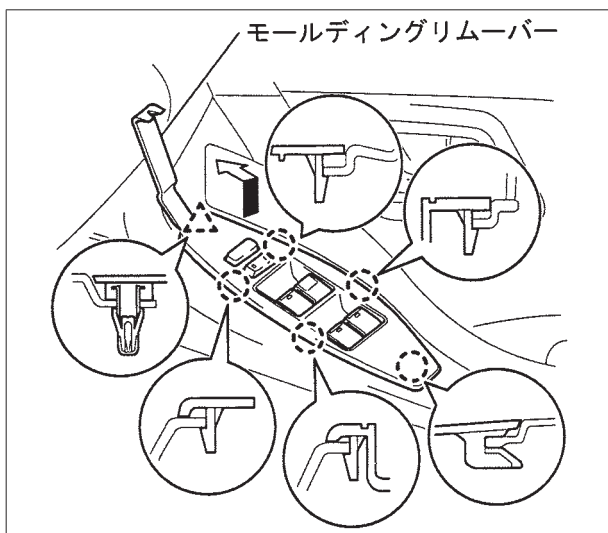

##### —助手席側—

- ① 車両前側からクリップ及びツメ 4箇所のかん合を外す。
- ② コネクタの接続を外す。

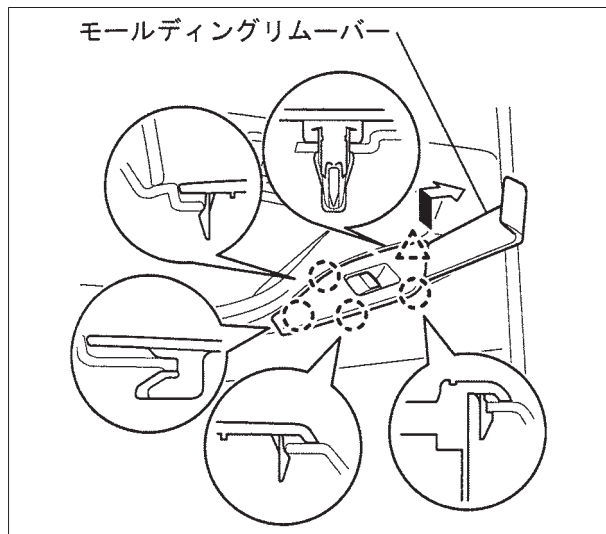

#### 4 ドアトリム (左右)

- ① スクリュー 3本を取り外す。

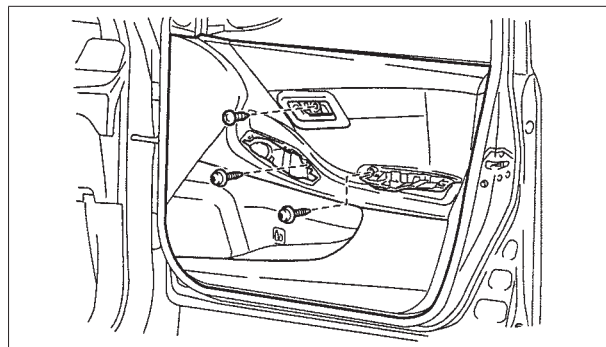

- ② トリムのクリップ 7個を外す。

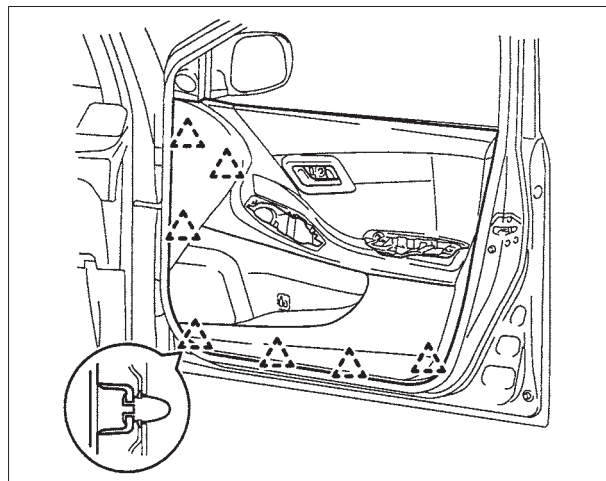

- ③ 上側の青クリップを外す。  
※クリップリムーバーを使わずに外すと、クリップが割れる。
- ④ クリップを持ち上げながらトリムを室内側に引く。

⑤ツメのかん合5箇所を外し、トリムをウェザーストリップから切り離す。

※下側の青クリップはドアトリムをそのまま外すとボデー側に残る。

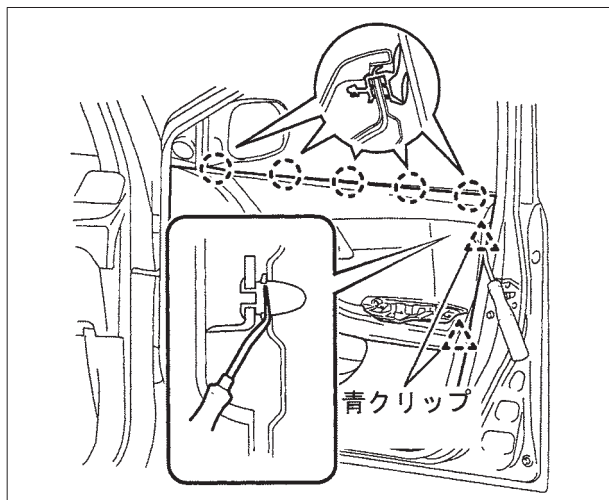

⑥ツメのかん合2箇所を外し、トリムをインサイドハンドルから取り外す。

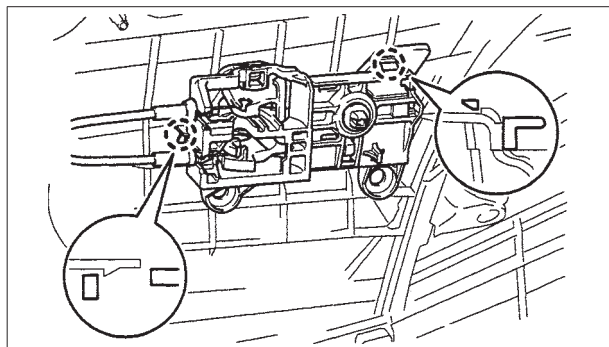

#### 4. Rドアトリム

##### 1 アームレスト (左右)

①ツメ4箇所とクリップ2箇所のかん合を外し、アームレストを取り外す。

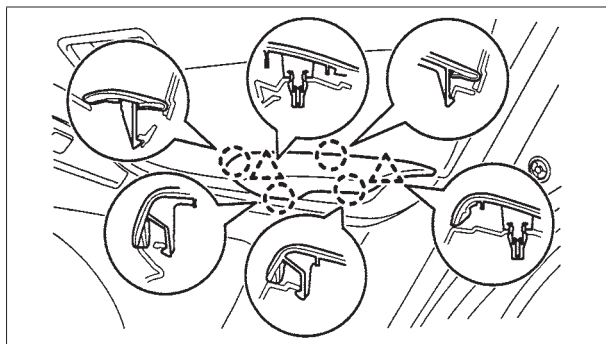

##### 2 ハンドルベゼルプラグ (左右)

①ツメのかん合3箇所を外し、プラグを取り外す。

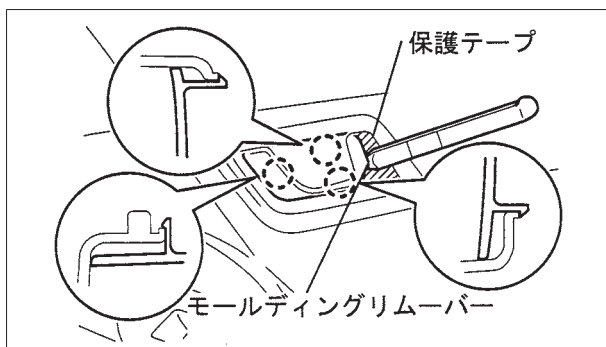

##### 3 パワーウインドスイッチ (左右)

①車両前側からクリップ及びツメ4箇所のかん合を外す。

②矢印の方向にスライドさせ、スイッチを取り外す。

③コネクタの接続を外す。

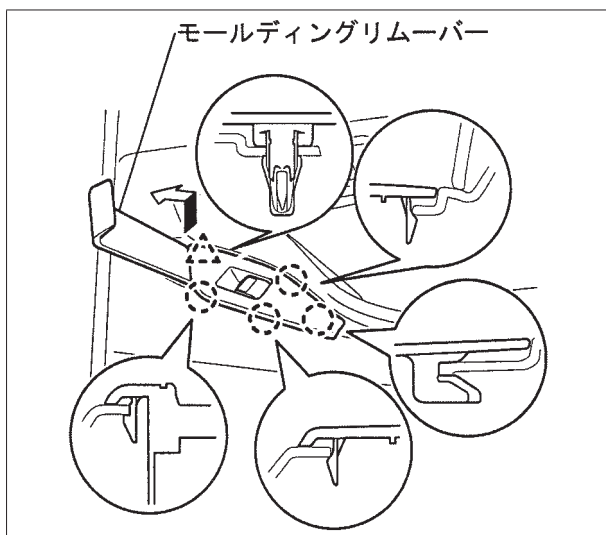

#### 4 ドアトリム (左右)

① スクリュー 3 本を取り外す。

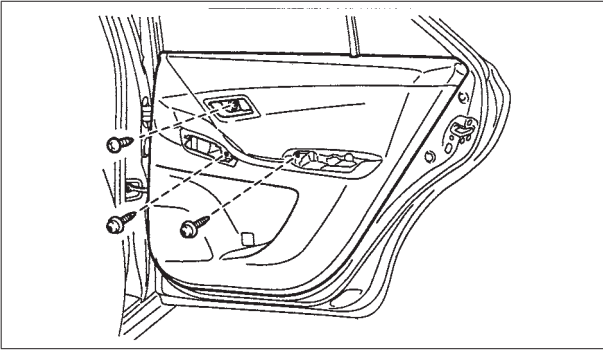

② クリップのかん合 9 箇所を外す。

③ ツメのかん合 4 箇所を外し、トリムをウェザーストリップから切り離す。

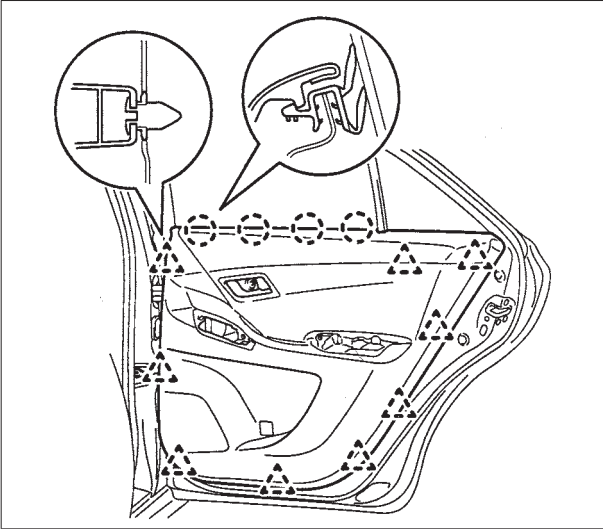

④ ツメのかん合 2 箇所を外し、トリムをインサイドハンドルから取り外す。

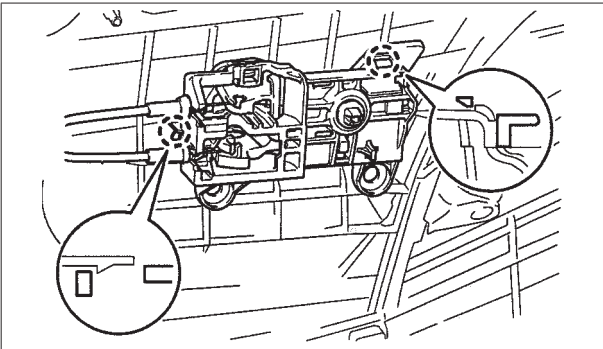

#### 5. テールランプ

—ボディ側—

##### 1 クォータパネルマッドガード (左右)

① スクリュー 2 本を外し、マッドガードを取り外す。

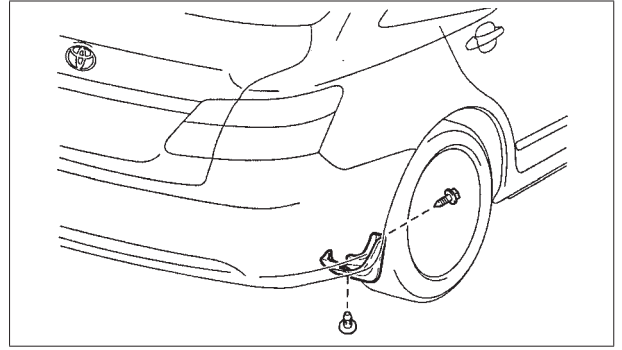

##### 2 リヤバンパ ASSY

① バンパ上部に保護テープを貼る。

② クリップ 4 個を取り外す。

③ スクリュー 2 本及びボルト 2 本を取り外す。

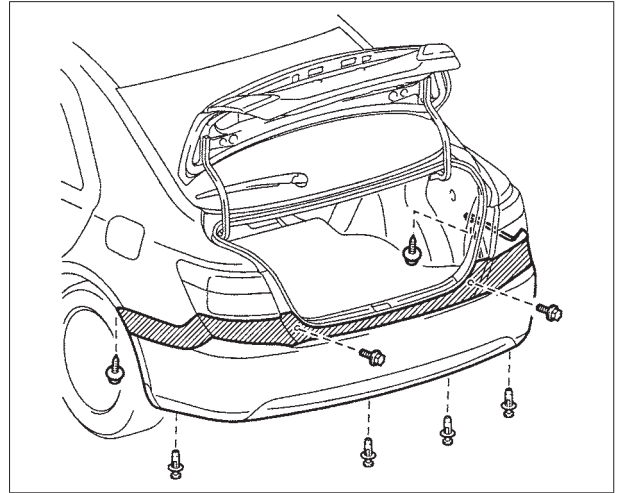

④ ツメのかん合 14 箇所を外し、バンパを取り外す。

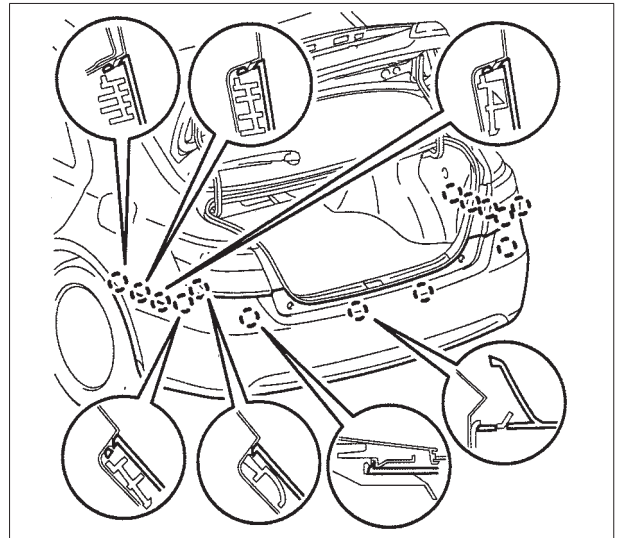

### 3 テールランプ (左右)

- ①クリップ2個を外し、トランクトリムカバーを図の方向にめくる。

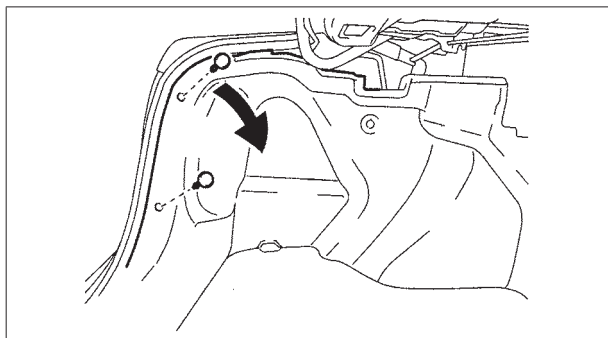

- ②コネクタ及びクランプのかん合を外す。

車名プレミオ:

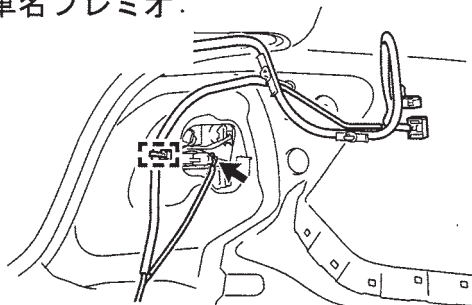

車名アリオン:

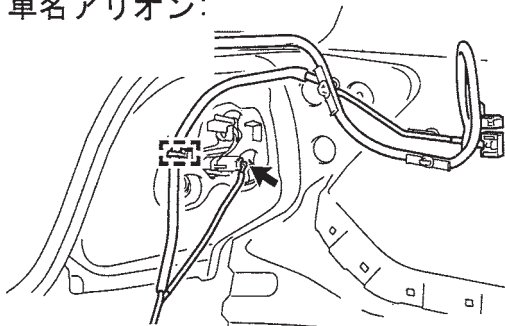

- ③ナット3個を外す。  
④ランプガイドのかん合を外し、ランプを取り外す。  
※ランプガイドは車両側に残る。

車名プレミオ:

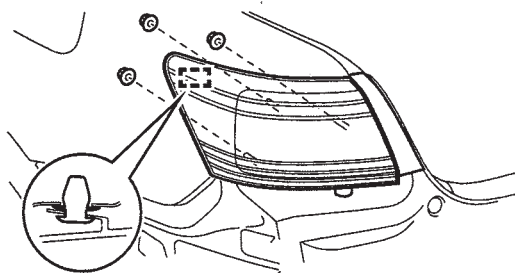

車名アリオン:

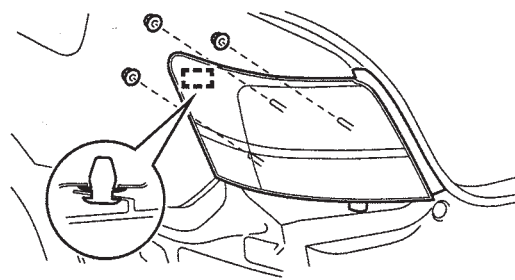

### トランクリッド部

#### 1 トランクパネルカバー

- ①クリップ11個を外し、カバーを取り外す。

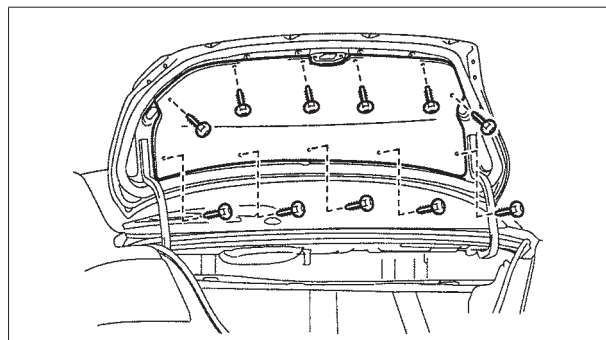

#### 2 テールランプ (左右)

- ①コネクタの接続を外す。  
②ナット3個を外し、ランプを取り外す。

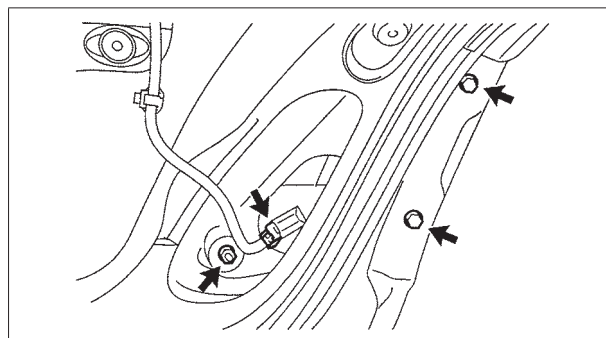

## 6. 初期化



### ■バッグガイドモニター（HDD ナビ装着車のみ）

◎以下のいずれかの作業を行う。

- 平坦路にて左右両側にステアリングをいっぱい  
切る。
- できるだけ曲がり角、カーブ、渋滞の少ない進路  
を 20km/h 以上、5 分間以上走行する。

## 7. オーディオ コネクタ端子配列

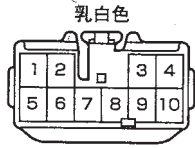
ーラジオレシーバ／ナビ側ー

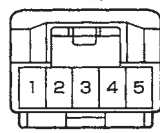
形状（ハーネス側）	番号	配線色	回路・部品
 <p>乳白色</p>	1	黄緑	前右スピーカ (+)
	2	桃	前左スピーカ (+)
	3	紫	アクセサリ電源
	4	黄緑	常時電源
	5	青	前右スピーカ (-)
	6	紫	前左スピーカ (-)
	7	茶	アース
	10	空色	イルミネーション
 <p>乳白色</p>	1	赤	後右スピーカ (+)
	2	黒	後左スピーカ (+)
	3	白	後右スピーカ (-)
	6	黄	後左スピーカ (-)
 <p>灰色</p>	1	白	パーキングブレーキ
	2	黄緑	イグニッション電源
	3	紫	車速信号
	5	赤	リバース (+)