

## 本書について

1 本書は、オーディオ（パネル及びオーディオ本体）、インパネ（インストルメントパネル）、フロントドア及びリヤドアトリム（ライニング）、テールランプの取り外し方をまとめたものです。付録として、バッテリーマイナス端子取り外し後の初期化作業、及びオーディオコネクタの端子配列<sup>\*</sup>を収録しています。取り付けは、取り外し方を参考にしてください。基本的に、各自動車メーカー発行の技術マニュアルに基づいて編集してあります。

※コネクタ図と車速信号、リバース、パーキングブレーキ、各種電源、アース、前後左右スピーカーの＋のみを参考として記載しています（年式等により配列が異なる場合があります。ご了承ください）。ナビとステアリングスイッチ間、コンピュータ間の信号用配線などは省略しています。又、スピーカー位置は前後左右のみ記載しています。

2 平成 23 年 6 月 1 日現在の各自動車メーカー発行の各種技術マニュアルに基づいて編集してありますが、今後のマイナーチェンジ等の理由により、現車と掲載内容が異なる場合があります。ご了承ください。

3 スピーカーパネルなどの左右対象の部品の取り外しは（左右）と記載してあり、基本的に片側で解説しています。

4 インパネ取り外しの際、エアバッグ用のコネクタを外す必要があります。コネクタの取り外しについての詳細は、弊社発行「エアバッグ用コネクタ&カプラ脱着マニュアル<sup>\*</sup>」をご参照ください。

※平成 22 年 8 月発行、定価 1,500 円、送料 200 円（共に税込）。

5 トリム取り外しに関する諸注意は下記のとおりです。

### 作業前に行うこと

- IG OFF 後、1～6 分（ナビゲーションが各種メモリー操作を行う時間）以上経過してからマイナス端子を取り外す。
- エアバッグ用コネクタを取り外すときは、マイナス端子取り外し後、一定時間以上経過してから作業を行う。

メーカー	通称名（型式）	時間
スズキ	エヴリイ（DA64V/W）	90 秒以上
	ジムニー（JB23W）	
	パレット（MK21S）	
	ラパン（HE22S）	
	ワゴン R （MH23S、MH21・22S）	
	MR ワゴン（MF33S）	
ダイハツ	コペン（L880K）	60 秒以上
	タント（L375S・L385S）	90 秒以上
	ムーヴ（LA100S・LA110S、 L175S・L185S）	
ホンダ	ライフ（JC1・JC2）	3 分以上
三菱	i（HA1W）	60 秒以上

- 必要に応じて保護テープを貼る。

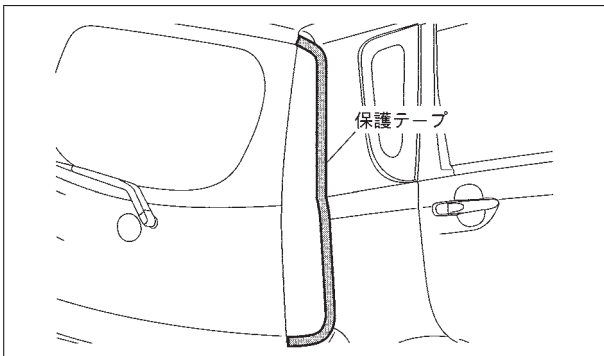

### 使用工具について

- クリップリムーバー、モールディングリムーバー等を使用する。

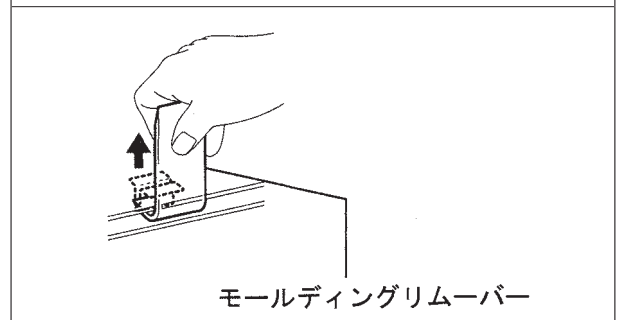
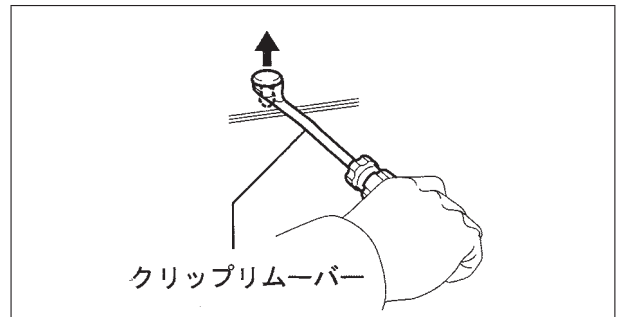

- マイナスドライバーには必ず保護テープを巻く。

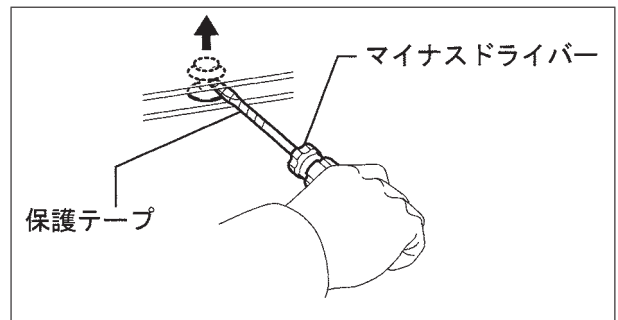

《スズキ》

**1** エブリイ (DA64V/W)



1. オーディオパネル	4
2. インパネ	4
3. フロントドアトリム (左右)	8
4. スライドドアトリム (左右)	8
5. バックドアトリム	9
6. テールランプ (左右)	9
7. 初期化	10
8. オーディオコネクタ端子配列	10

**2** ジムニー (JB23W)



1. オーディオパネル (~平成 16 年 10 月製作車)	11
3. オーディオパネル (平成 16 年 10 ~ 月製作車)	11
3. インパネ (~平成 16 年 10 月製作車)	12
4. インパネ (平成 16 年 10 ~ 月製作車)	16
5. フロントドアトリム (左右)	19
6. バックドアトリム	20
7. テールランプ (左右)	20
8. オーディオコネクタ端子配列	20

**3** パレット (MK21S)



1. オーディオパネル	21
2. インパネ	21
3. フロントドアトリム (左右)	25
4. スライドドアトリム (左右)	26
5. バックドアトリム	26
6. テールランプ (左右)	27
7. 初期化	27
8. オーディオコネクタ端子配列	27

**4** ラパン (HE22S)



1. オーディオパネル	28
2. インパネ	28
3. フロントドアトリム (左右)	34
4. リヤドアトリム (左右)	34
5. バックドアトリム	34
6. テールランプ (左右)	35
7. 初期化	35
8. オーディオコネクタ端子配列	35

**5** ワゴンR (MH23S)



1. オーディオパネル	36
2. インパネ	36
3. フロントドアトリム (左右)	42
4. リヤドアトリム (左右)	42
5. バックドアトリム	42
6. テールランプ (左右)	43
7. 初期化	43
8. オーディオコネクタ端子配列	43

**6** ワゴンR (MH21・22S)



1. オーディオパネル	44
2. インパネ	45
3. フロントドアトリム (左右)	49
4. リヤドアトリム (左右)	49
5. バックドアトリム	50
6. テールランプ (左右)	51
7. オーディオコネクタ端子配列	51

**7** MRワゴン (MF33S)



1. オーディオパネル	52
2. インパネ	53
3. フロントドアトリム (左右)	61
4. リヤドアトリム (左右)	61
5. バックドアトリム	62
6. テールランプ (左右)	62
7. 初期化	62
8. オーディオコネクタ端子配列	62

## 《ダイハツ》

### 8 コペン (L880K)



1. オーディオパネル 63
2. インパネ 63
3. フロントドアリム (左右) 65
4. テールランプ (左右) 66
5. 初期化 66
6. オーディオコネクタ端子配列 66

### 9 タント (L375S、L385S)



1. オーディオパネル 67
2. インパネ 67
3. フロントドアリム (右側) 76
4. フロントドアリム (左側) 78
5. リヤドアトリム (右側) 80
6. スライドドアトリム (左側) 81
7. バックドアトリム 82
8. テールランプ (左右) 83
9. 初期化 83
10. オーディオコネクタ端子配列 83

### 10 ムーヴ (LA100S、LA110S)



1. オーディオパネル 84
2. インパネ 84
3. フロントドアリム (左右) 93
4. リヤドアトリム (左右) 93
5. バックドアトリム 94
6. テールランプ (左右) 94
7. 初期化 95
8. オーディオコネクタ端子配列 95

### 11 ムーヴ (L175S、L185S)



1. オーディオパネル 96
2. インパネ 96
3. フロントドアリム (左右) 104
4. リヤドアトリム (左右) 104
5. バックドアトリム 105
6. テールランプ (左右) 105
7. 初期化 106
8. オーディオコネクタ端子配列 106

## 《ホンダ》

### 12 ライフ (JC1、JC2)



1. オーディオパネル 107
2. インパネ 107
3. フロントドアリム (左右) 115
4. リヤドアトリム (左右) 116
5. バックドアトリム 117
6. テールランプ (左右) 117
7. オーディオコネクタ端子配列 118

## 《三菱》

### 13 i (HA1W)



1. オーディオパネル 119
2. インパネ 120
3. フロント&リヤドアリム (左右) 124
4. バックドアトリム 125
5. テールランプ (左右) 125
6. 初期化 125
7. オーディオコネクタ端子配列 126

# 1 エブリイ (DA64V/W)

## 1. オーディオパネル

- ①インパネセンタガーニッシュの切り欠き部にマイナスインスライバ等を入れてクリップを外し、ガーニッシュを取り外す。

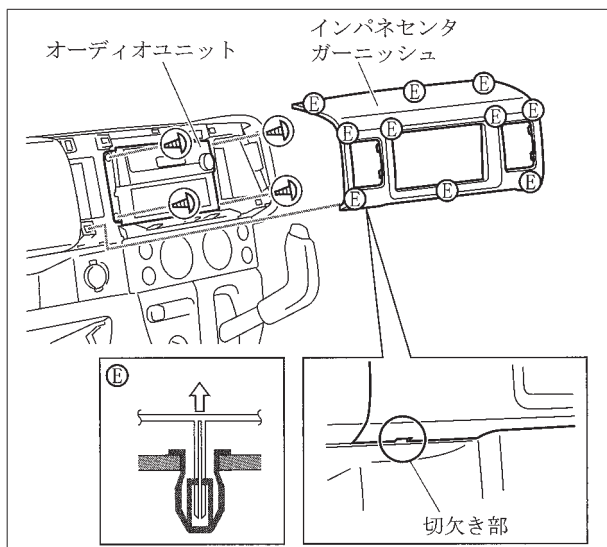

- ②スクリュ4本及びコネクタの接続を外し、オーディオを取り外す。

## 2. インパネ

### 1 グローブボックス

- ①グローブボックスを取り外す。

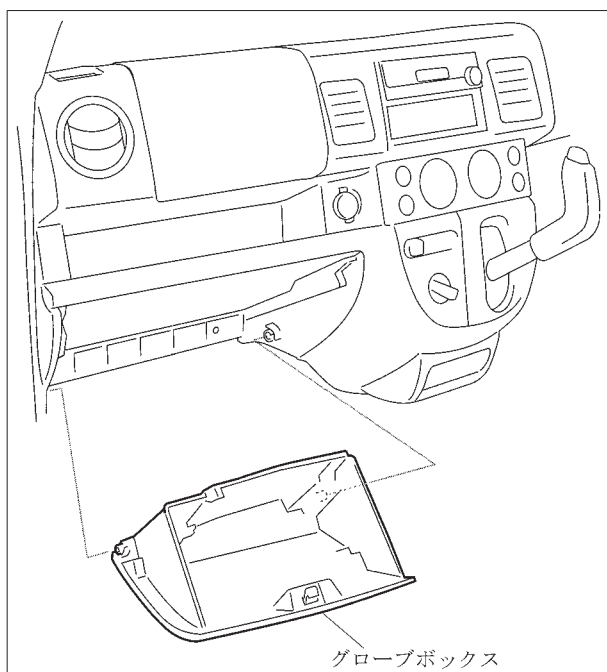

## 2 インパネセンタロアカバー、フットレスト

- ①ロアカバー及びフットレストを取り外す。

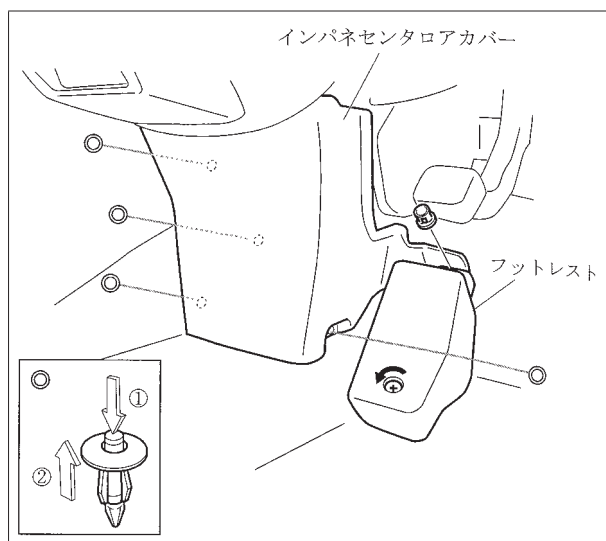

## 3 シフトガーニッシュ、ヒータファンスイッチ

- ①ガーニッシュ、スイッチ ASSY の順に取り外す。

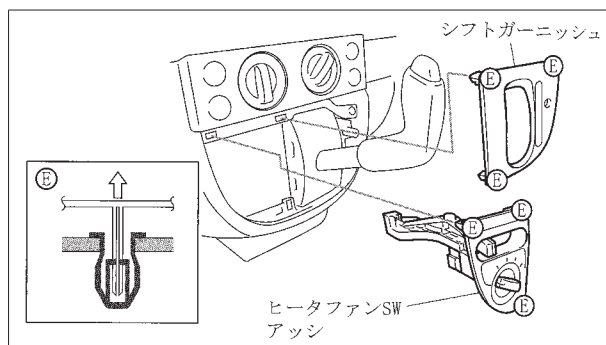

## 4 各ハーネスコネクタ、ヒータコントロールワイヤ

- ①下記に示すコネクタ、ワイヤの接続を外す。

- フロア～インパネ
- メイン～インパネ
- アンテナ
- ブロアファンドライバ
- エアコンアクチュエータ
- エバポレータ
- エアバッグコントローラコネクタ
- パーキングブレーキコネクタ
- サーキットヒューズボックス
- ヒータコントロールワイヤ

- ②インパネアースボルトを取り外す。

## 5 フロント周りのトリム (左右)

①フロントピラートリム、フロントステップガーニッシュ、フロントホイールハウスカバーの順で取り外す。

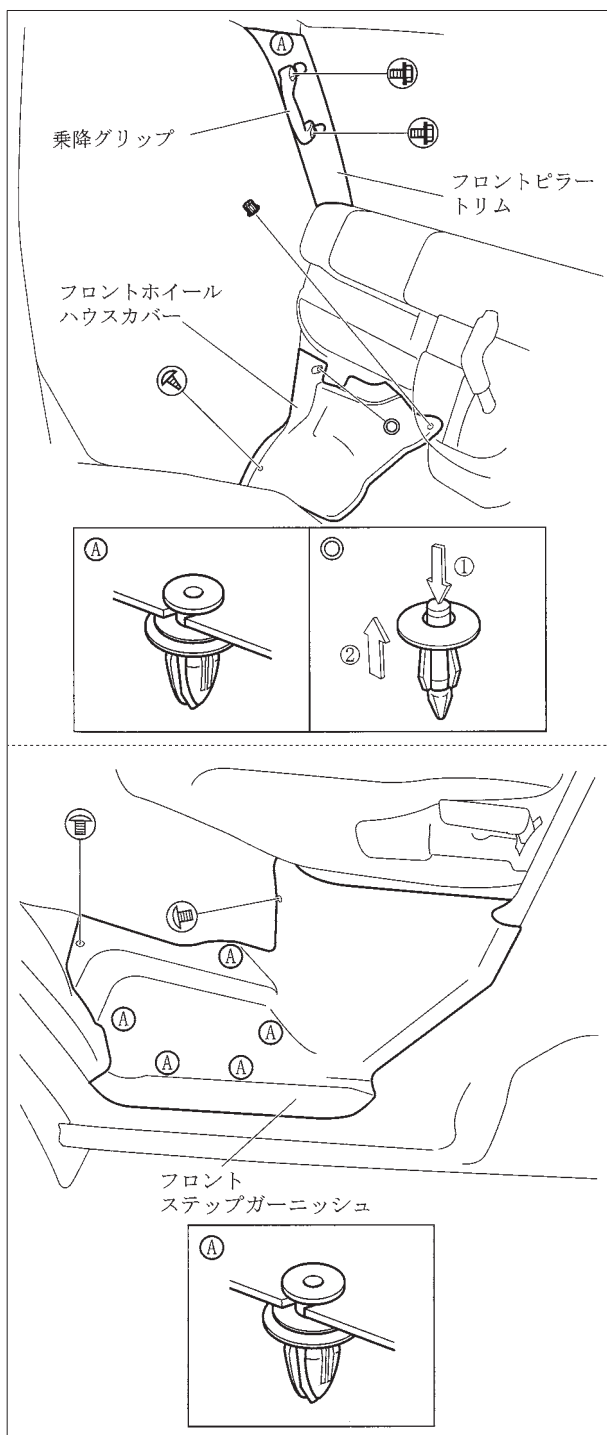

## 6 セレクトレバー ASSY (AT車) ギヤシフトコントロール (MT車)

— AT車 —

①ロック及びケーブルエンドを外し、セレクトケーブル及びキーインタロックケーブルをレバー ASSY より取り外す。

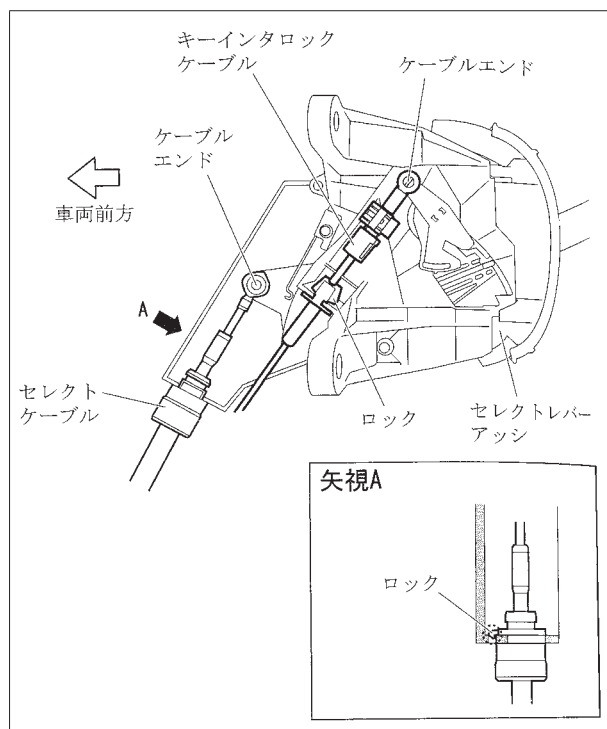

②シフトロックソレノイドのコネクタ及び取り付けボルト4本を外す。

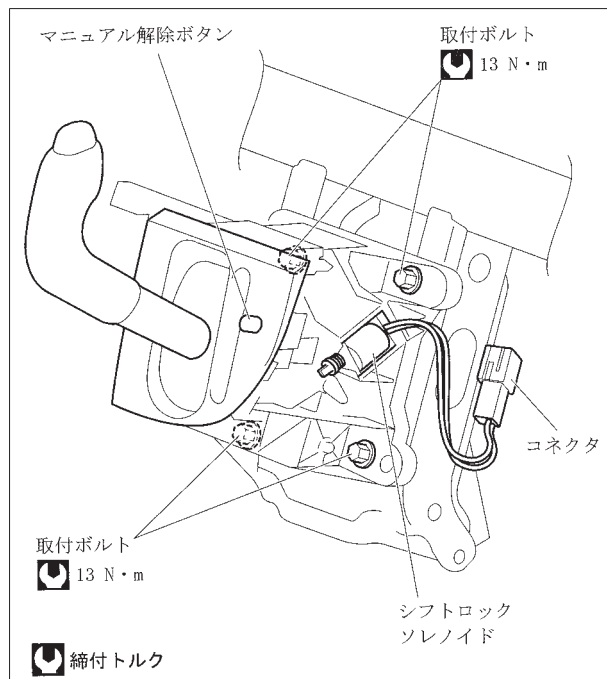

③レバー ASSY を取り外す。

－ MT 車－

- ①インパネアッパガーニッシュを取り外す。
- ②下記のケーブルを各リンクから外す。
  - モードコントロールケーブル
  - エアミックスコントロールケーブル
  - フレッシュエアコントロールケーブル

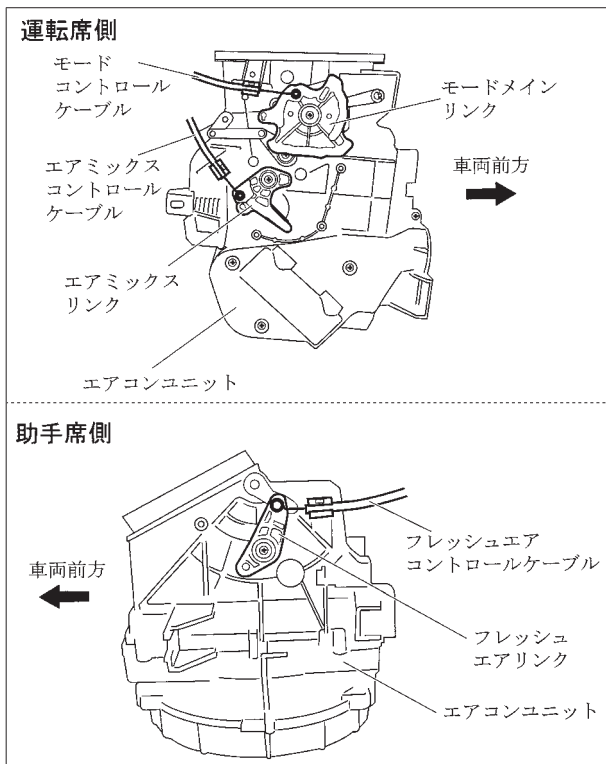

- ③インパネセンタガーニッシュの切り欠き部にマイナスイボ等を挿入してクリップを外し、ガーニッシュを取り外す。

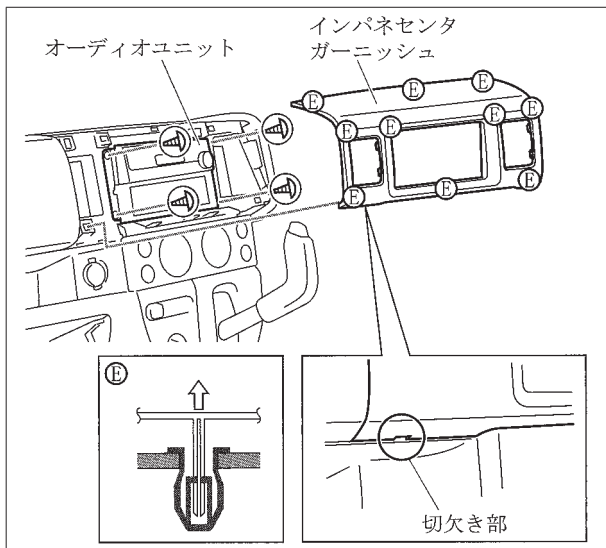

- ④エアコンコントロールユニット (エアコンパネル) のコネクタの接続を外す。
- ⑤スクリュー2本及びクリップ2箇所を外し、エアコンコントロールユニット (エアコンパネル) をインパネから取り外す。

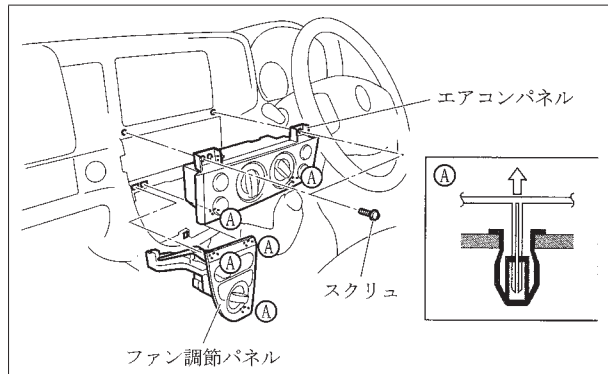

- ⑥ボルト4本を外し、ギヤシフトコントロールガイドを取り外す。

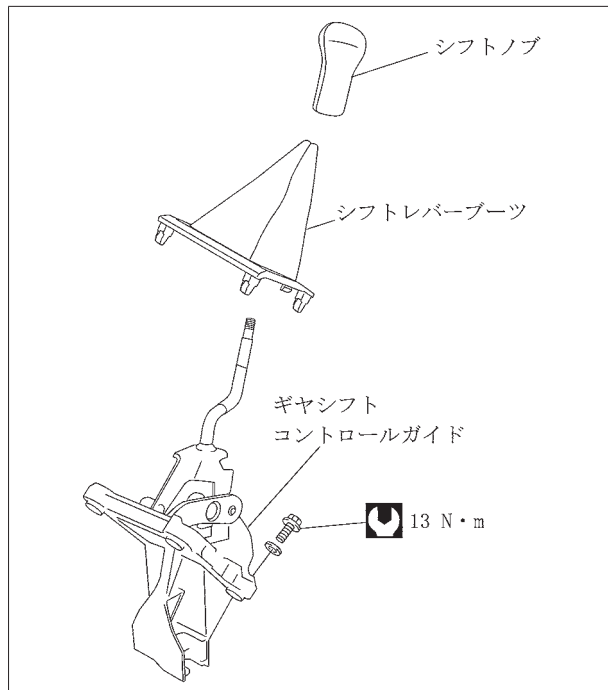

7 ステアリングコラムロアカバー

- ①ステアリングを回転させて、カバーのスクリュー(A) 2本及びスクリュー(B) 1本を外し、カバーを取り外す。

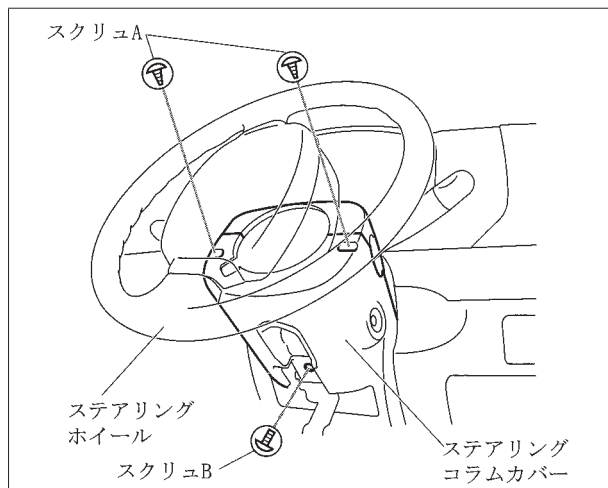

## 8 運転席インフレーターモジュール

- ①ステアリング左右にあるモジュールの取り付けボルト\*を取り外す。※ $T = 9.0\text{N}\cdot\text{m}$

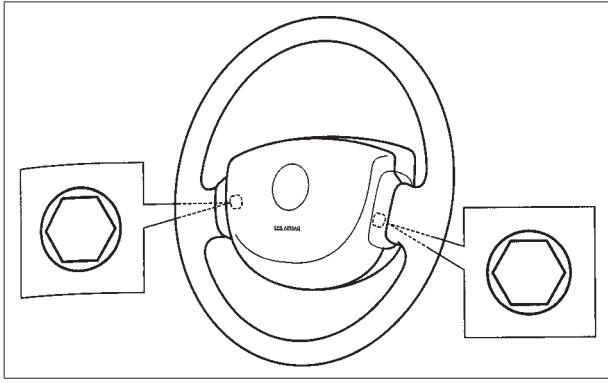

- ②モジュールのコネクタのロックを解除してコネクタの接続を外す。  
③モジュールをステアリングから取り外す。

## 9 ステアリングホイール

- ①ステアリングシャフトナット\*を外す。  
※ $T = 33\text{N}\cdot\text{m}$   
②ステアリングシャフトとステアリングに合わせマークをつけておく。  
③特殊工具 (A) を使用して、ステアリングを取り外す。

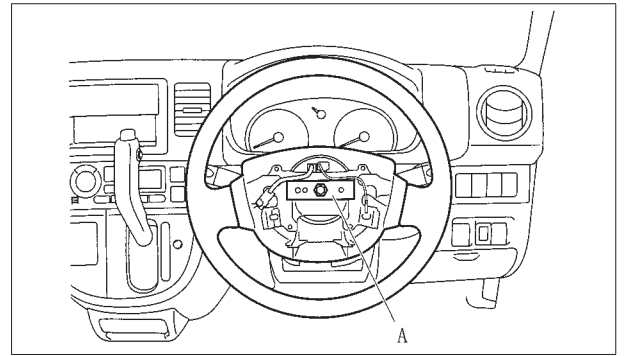

## 10 ステアリングコラム

- ①下記に示すコネクタ及びケーブルを外し、ステアリングコラムを取り外す。

- イグニッションスイッチ
- ステアリングロックユニット
- 運転席エアバッグ
- ライティング&ターンシグナルスイッチ
- ワイパスイッチ
- コンタクトコイルのコネクタ
- キーインタロックケーブル

